



The world of Fastening

MADE IN ITALY



2017

BETŰJELEK MAGYARÁZATA /

A	Megnövelt teljesítményű változat
AB	Speciális hajlítóval ellátott változat
B	Alsó töltésű változat
BDA	Alsó töltésű, beütésmélység szabályzóval
CL	Hosszú tárral ellátott változat
CP	Speciális hosszabbító karral ellátott változat (karton rögzítés raklapra)
CLD3-CLD4	Hosszú táru (3-4 csík kapacitású), felső töltésű változat, NO típusú távműködtetésű elsütőszeleppel
CLM	Hosszú táru, felső töltésű és elsütő biztonsági retesszel ellátott, ravasz nélküli változat. Elsősorban cipőgyártáshoz
CLT	Hosszú táru, felső töltésű változat, távműködtetésű elsütőszeleppel
CLT2-CLT3-CLT4	Hosszú táru (2-3-4 csík kapacitású), felső töltésű változat, NC típusú távműködtetésű elsütőszeleppel
CLTV	Hosszú táru, felső töltésű, automata elsütőszeleppel
CLV	Hosszú táru, automata elsütőszeleppel
CLVD	Hosszú táru, automata elsütőszeleppel, állítható távtartóval
D	Állítható távtartóval ellátott változat
F	Elsősorban szőrme készítéshez
FL2	Elsősorban parkettázáshoz, dupla tárkapacitással
FV	Elsősorban szőrme készítéshez automata elsütőszeleppel
G	Rejtett szegező változat üvegezéshez
H	Kalapácsfejű változat
LJ	Hosszú pofával ellátott változat
LLJ	Extra hosszú pofával ellátott változat
M	Kézi működtetésű változat
MINI-REST	Speciálisan Mini gépekkel
NF	Vékonyított orral ellátott változat
NO-SAG	Speciális változat hullámrugó-bilincs rögzítéséhez
NS	Vékonyított orr biztonsági retesszel
OC	Hajlító orral ellátott változat
P	Speciálisan műanyag csatlakozókhoz, szegekhez
PF	Speciálisan képkeretezéshez
R	Speciálisan körmös anya rögzítéséhez
RB	Rugalmas hajlító pofával ellátott verzió
RF	Merev hajlító pofával ellátott verzió
ROC	Kapcsoló automata, vezérelhető elsütőszeleppel
ROC2	Kapcsoló automata két géppel, vezérelhető elsütőszeleppel
ROP	Kapcsoló automata, pedállal működtethető
S	Biztonsági retesszel
SA	Vízszintes visszahajlító karral
SCL	Hosszú tárral, biztonsági retesszel
SJ	Rövid pofával
SL	Hosszú orral (50mm)
SLS	Hosszú orral és biztonsági retesszel
V	Automata elsütőszeleppel

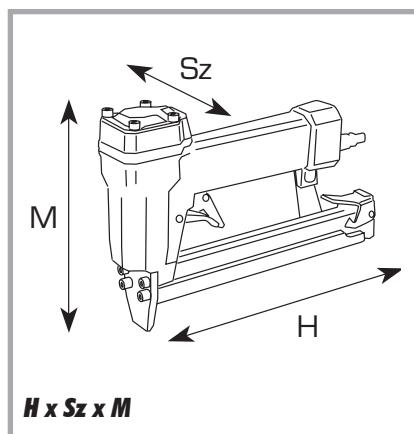



KAPCSOK - IPARI ALKALMAZÁSOK

Vékony anyagú kapcsok
Közepes anyagú kapcsok
Vastag anyagú kapcsok

KAPCSOK - IPARI ALKALMAZÁSOK

TŰ- ÉS FEJES SZEGEK

TŰ- ÉS FEJES SZEGEK

KARTONZÁRÓ KAPCSOK

KARTONZÁRÓ KAPCSOK

SPECIÁLIS KAPCSOK ÉS RÖGZÍTÉSI ALKALMAZÁSOK

Szörme-, prém- és bundakészítés
Hullámkapcsok
Képkeretezés & Gyűrűs kapcsok
Csomagolás & Akasztó kapcsok
Elelmiszercsomagolás

SPECIÁLIS KAPCSOK ÉS RÖGZÍTÉSI
ALKALMAZÁSOK

SZEGEK

Síktáras szegek
Műanyagkötésű tekercs 0°
Műanyagkötésű tekercs 16° & Zsindelyezés
Drótkötésű tekercs 16° & EPAL szegek
Műanyagkötésű síktáras

SZEGEK

MŰANYAG KAPCSOK ÉS SZEGEK

MŰANYAG KAPCSOK ÉS SZEGEK

KÉZI ÉS ELEKTROMOS TŰZŐGÉPEK

KÉZI ÉS ELEKTROMOS TŰZŐGÉPEK

AUTOMATIZÁLÁS ÉS SPECIÁLIS KIEGÉSZÍTŐK

Automatizálás
Kiegészítők szerszámokhoz
Távműködtetésű elsütőszekélyek

AUTOMATIZÁLÁS ÉS SPECIÁLIS KIEGÉSZÍTŐK

KOMPRESSZOR ÉS SEGÉDANYAGOK

Kompresszor
Csatlakozók és tömlők
Segédanyagok

KOMPRESSZOR ÉS SEGÉDANYAGOK





KAPCSOK - IPARI ALKALMAZÁSOK

Vékony anyagú kapcsok
Közepes anyagú kapcsok
Vastag anyagú kapcsok

3G

ALKALMAZÁSOK

Kárpitosipar, bútorgyártás, képeret gyártás, cipőgyártás, porvédő huzatok, TV vagy hifi berendezések, épületek szigetelése, filcszigetelés, dobozfenéklemez rögzítése, szegélyezés.

Cépsorozat neve	típus	használható hossz. méretek (-tól ÷ -ig - mm)	tárkapacitás (db)	üzemi nyomás (bar)	súly (kg)	méretek (mm - H x Sz x M)
-----------------	-------	--	-------------------	--------------------	-----------	---------------------------



3G



V változat

100	3G	4 ÷ 14	175	3,5 ÷ 6	0,60	200 x 33 x 141
	3G V	4 ÷ 14	175	4 ÷ 6	0,60	200 x 33 x 141



3G.16



H változat



SL változat



V változat

LEÍRÁS

Kapocs/rúd	167
Felületkezelés	galvanizált
Rendelésre	rozsdamentes, alumínium, DP végű, festett

MINI	3G.16	4 ÷ 16	185	4 ÷ 6	0,90	223 x 43 x 148
	3G.16 H	4 ÷ 16	185	4 ÷ 6	0,90	223 x 43 x 151
	3G.16 SL	4 ÷ 16	185	4 ÷ 6	1,00	223 x 43 x 198
	3G.16 V	4 ÷ 16	185	4 ÷ 6	0,95	223 x 43 x 151



3G.16 CL



V változat

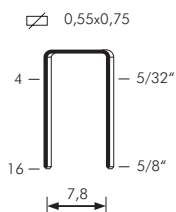

Gauge: 23
Crown: .350" (11/32")

MINI	3G.16 CL	4 ÷ 16	360	4 ÷ 6	1,10	357 x 43 x 148
	3G.16 CLV	4 ÷ 16	360	4 ÷ 6	1,15	357 x 43 x 151



3G.16 CLT

MINI	3G.16 CLT	4 ÷ 16	340	4 ÷ 6	1,10	362 x 43 x 148
------	------------------	--------	-----	-------	------	----------------

Cépsorozat neve	típus	használható hossz. méretek (-tól ÷ -ig - mm)	tárkapacitás (db)	üzemi nyomás (bar)	súly (kg)	méretek (mm - H x Sz x M)
-----------------	-------	--	-------------------	--------------------	-----------	---------------------------

ALKALMAZÁSOK

Kárpitosipar, bútorgyártás, filcszigetelés, szegélyezés.



68.16 H



SL változat



V változat

MINI	68.16 H	4 ÷ 16	185	4 ÷ 6	0,90	223 x 43 x 151
	68.16 SL	4 ÷ 16	185	4 ÷ 6	1,00	223 x 43 x 198
	68.16 V	4 ÷ 16	185	4 ÷ 6	0,95	223 x 43 x 151

LEÍRÁS

Kapocs/rúd	167
Felületkezelés	galvanizált
Rendelésre	rozsdamentes, festett

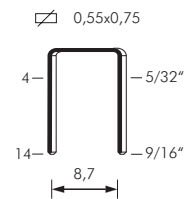

Gauge: 23

Crown: .386" (3/8")

SJK

ALKALMAZÁSOK

Kárpitosipar, cipőgyártás, kerti-bútor gyártás, esernyők, kefék.

Csapsorozat neve	tipus	használatos hossz. méretek (-tól ÷ -ig - mm)	tárolkapacitás (db)	üzemi nyomás (bar)	súly (kg)	méretek (mm - H x Sz x M)
------------------	-------	--	---------------------	--------------------	-----------	---------------------------



SJK.16

MINI	SJK.16	4 ÷ 16	170	4 ÷ 6	0,90	223 x 43 x 148
------	---------------	--------	-----	-------	------	----------------

LEÍRÁS

Kapocs/rúd	167
Felületkezelés	galvanizált
Rendelésre	rozsdamentes



SJK.16 CLM

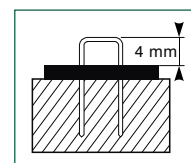

CLM változat

MINI	SJK.16 CLM	8 ÷ 16	340	4 ÷ 6	1,07	362 x 43 x 148
------	-------------------	--------	-----	-------	------	----------------

0,55x0,75

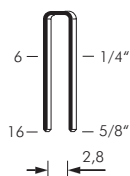

Gauge: 23
Crown: .154" (5/32")



SJK.16 CLT

MINI	SJK.16 CLT	4 ÷ 16	340	4 ÷ 6	1,10	362 x 43 x 148
------	-------------------	--------	-----	-------	------	----------------

Gépcsoport neve	típus	használható hossz. méretek (-tól ÷ -ig - mm)	tárkapacitás (db)	üzemi nyomás (bar)	súly (kg)	méretek (mm - H x Sz x M)
-----------------	-------	--	-------------------	--------------------	-----------	---------------------------



64.16



SL változat



V változat

ALKALMAZÁSOK

Kártyosipar, bútorgyártás, képeret gyártás, cipőgyártás, porvédő huzatok, TV vagy hifi berendezések, épületek szigetelése, filcszigetelés, dobozfenékmez rögzítése, szegélyezés.

MINI	64.16	4 ÷ 16	185	4 ÷ 6	0,90	223 x 43 x 148
	64.16 SL	4 ÷ 16	185	4 ÷ 6	1,00	223 x 43 x 198
	64.16 V	4 ÷ 16	185	4 ÷ 6	0,95	223 x 43 x 151



64.16 CL



V változat

LEÍRÁS

Kapocs/rúd 167
Felületkezelés galvanizált
Rendelésre pezsgő színű

MINI	64.16 CL	4 ÷ 16	360	4 ÷ 6	1,10	357 x 43 x 148
	64.16 CLV	4 ÷ 16	360	4 ÷ 6	1,15	357 x 43 x 151



64.16 CLT

MINI	64.16 CLT	4 ÷ 16	340	4 ÷ 6	1,10	362 x 43 x 148
------	-----------	--------	-----	-------	------	----------------

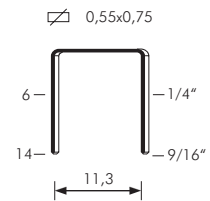

Gauge: 23
Crown: .492" (1/2")

62

ALKALMAZÁSOK

Kárpitosipar, bútorok, képkeret gyártás, cipőgyártás, porvédő huzatok, TV vagy hifi berendezések, épületek szigetelése, filcszigetelés, dobozfenéklemez rögzítése, szegélyezés.

LEÍRÁS

Kapocs/rúd 167
 Felületkezelés galvanizált
 Rendelésre OC
 (behajló) végű

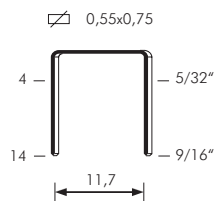

Gauge: 23
 Crown: .500" (1/2")

Cépsorozat neve	típus	használható hossz. méretek (-tól ÷ -ig - mm)	tárkapacitás (db)	üzemi nyomás (bar)	súly (kg)	méretek (mm - H x Sz x M)
-----------------	-------	--	-------------------	--------------------	-----------	---------------------------



62.16



SL változat

MINI	62.16	4 ÷ 16	185	4 ÷ 6	0,90	223 x 43 x 148
	62.16 SL	4 ÷ 16	185	4 ÷ 6	1,00	223 x 43 x 198



62.16 RB4

MINI	62.16 RB4	6 ÷ 16	340	4 ÷ 6	1,27	416 x 43 x 177
------	------------------	--------	-----	-------	------	----------------



62.16 CLV

MINI	62.16 CLV	4 ÷ 16	360	4 ÷ 6	1,15	357 x 43 x 151
------	------------------	--------	-----	-------	------	----------------



62.16 CLTV

MINI	62.16 CLTV	4 ÷ 16	340	4 ÷ 6	1,18	362 x 43 x 148
------	-------------------	--------	-----	-------	------	----------------

Cépsorozat néve	típus	használható hossz. méretek (-tól ÷ -ig - mm)	tárkapacitás (db)	üzemi nyomás (bar)	súly (kg)	méretek (mm - H x Sz x M)
--------------------	-------	---	----------------------	-----------------------	--------------	------------------------------

99

ALKALMAZÁSOK

Cipőgyártás, fatermékek
gyártása, napágyak.

**99.16**

MINI	99.16	4 ÷ 16	130	4 ÷ 6	0,90	223 x 43 x 148
-------------	--------------	--------	-----	-------	------	----------------

LEÍRÁS

Kapocs/rúd	125
Felületkezelés	galvanizált
Rendelésre	festett

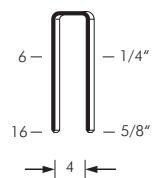

Gauge: 21
Crown: .200" (7/32")

4097

Cápcsozart neve	tipus	használható hossz. méretek (-tól ÷ -ig - mm)	tárkapacitás (db)	üzemi nyomás (bar)	súly (kg)	méretek (mm - H x Sz x M)
-----------------	-------	--	-------------------	--------------------	-----------	---------------------------

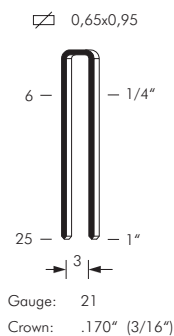

4097.16



V változat



SL változat

MINI	4097.16	4 ÷ 16	135	4 ÷ 6	0,90	223 x 43 x 148
	4097.16 SL	4 ÷ 16	135	4 ÷ 6	1,00	223 x 43 x 198
	4097.16 V	4 ÷ 16	135	4 ÷ 6	0,95	223 x 43 x 148

40

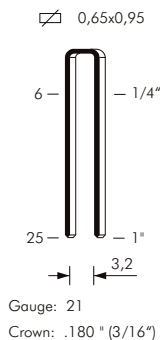

4097.16 CL



V változat

MINI	4097.16 CL	4 ÷ 16	270	4 ÷ 6	1,10	357 x 43 x 148
	4097.16 CLV	4 ÷ 16	270	4 ÷ 6	1,15	357 x 43 x 151

ALKALMAZÁSOK

Cipőgyártás, háztartási fatermékek gyártása, eseményök, kefék, bútorváz gyártás, rattan-bútor gyártás, szekrények, képkerekek gyártása, lécezés, ajtókeret gyártás.



4097.16 CLM

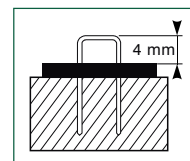

CLM változat

MINI	4097.16 CLM	8 ÷ 16	270	4 ÷ 6	1,07	362 x 43 x 148
------	--------------------	--------	-----	-------	------	----------------

LEÍRÁS

Kapocs/rúd 125
Felületkezelés galvanizált
Rendelésre rozsdamentes, kanthal, festett DP végű, alumínium, nagy szakítószilárdságú



4097.16 CLT

MINI	4097.16 CLT	4 ÷ 16	270	4 ÷ 6	1,10	362 x 43 x 148
------	--------------------	--------	-----	-------	------	----------------

4097

Cépsorozat neve	típus	használható hossz. méretek (-tól ÷ -ig - mm)	tárkapacitás (db)	üzemi nyomás (bar)	súly (kg)	méretek (mm - H x Sz x M)
-----------------	-------	--	-------------------	--------------------	-----------	---------------------------



4097.25



V változat

0,65x0,95

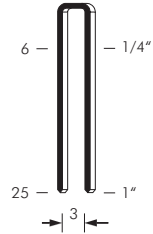

Gauge: 21

Crown: .170" (3/16")

220	4097.25	12 ÷ 25	135	5 ÷ 6,5	1,10	226 x 50 x 211
	4097.25 V	12 ÷ 25	135	5 ÷ 6,5	1,25	226 x 50 x 223



4097.25 SL

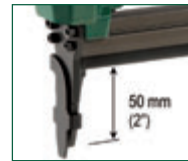

SL változat

0,65x0,95

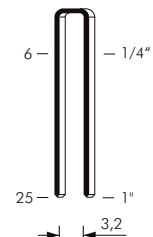

Gauge: 21

Crown: .180" (3/16")

220	4097.25 SL	12 ÷ 25	135	5 ÷ 6,5	1,20	226 x 50 x 245
-----	-------------------	---------	-----	---------	------	----------------

ALKALMAZÁSOK

Cipőgyártás, háztartási fatermékek gyártása, esernyők, kefék, bútortváz gyártás, rattan-bútor gyártás, szekrények, képeretek gyártása, lécezés, ajtókeret gyártás.

LEÍRÁS

Kapocs/rúd	125
Felületkezelés	galvanizált
Rendelésre	rozsdamentes, kanthal, festett DP végű, alumínium, nagy szakítószilárdságú



4097.25 CLT

220	4097.25 CLT	12 ÷ 25	270	5 ÷ 6,5	1,15	380 x 50 x 211
-----	--------------------	---------	-----	---------	------	----------------

98

ALKALMAZÁSOK

Kárpitosipar, cipőgyártás, fürdőszobabútor gyártás, TV és hifi berendezések.

Cépszerű neve	tipus	használható hossz. méretek (-tól ÷ -ig - mm)	tárkapacitás (db)	üzemi nyomás (bar)	súly (kg)	méretek (mm - H x Sz x M)
---------------	-------	--	-------------------	--------------------	-----------	---------------------------



98.16

MINI	98.16	4 ÷ 16	145	4 ÷ 6	0,90	223 x 43 x 148
-------------	--------------	--------	-----	-------	------	----------------

LEÍRÁS

Kapocs/rúd	125
Felületkezelés	galvanizált
Rendelésre	DP végű



98.25



V változat

220	98.25	12 ÷ 25	145	5 ÷ 6,5	1,10	226 x 50 x 211
	98.25 V	12 ÷ 25	145	5 ÷ 6,5	1,25	226 x 50 x 223

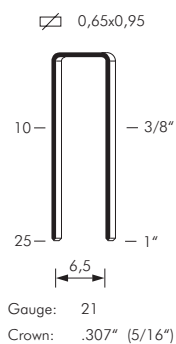

Cépsorozat neve	típus	használható hossz. méretek (-tól ÷ -ig - mm)	tárkapacitás (db)	üzemi nyomás (bar)	súly (kg)	méretek (mm - H x Sz x M)
-----------------	-------	--	-------------------	--------------------	-----------	---------------------------

ALKALMAZÁSOK

Cipőgyártás, bútorgyártás, képeret gyártás, szekrény hátfalazás, hajjölés kárpitozás (rozsdamentes kapocccsal), fatermékek gyártása, játékgépek és billiárdasztalok, TV és hifi berendezések, faládák, napernyők, műanyag dekor- és takaróelemek, kárpitosipari előkészítés, ajtó- és ablakgyártás, filcszigetelés, kiállítási berendezések.



84.16



SL változat



V változat

LEÍRÁS

Kapocs/rúd	150/139/125
Felületkezelés	pezsgő színű
Rendelésre	galvanizált

MINI	típus	használható hossz. méretek (-tól ÷ -ig - mm)	tárkapacitás (db)	üzemi nyomás (bar)	súly (kg)	méretek (mm - H x Sz x M)
	84.16	4 ÷ 16	145	4 ÷ 6	0,90	223 x 43 x 148
	84.16 SL	4 ÷ 16	145	4 ÷ 6	1,00	223 x 43 x 198
	84.16 V	4 ÷ 16	145	4 ÷ 6	0,95	223 x 43 x 151

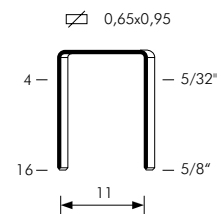

Gauge: 21
 Crown: .480" (1/2")

80

Cépsorozat neve	típus	használható hossz. méretek (-tól ÷ -ig - mm)	tárkapacitás (db)	üzemi nyomás (bar)	súly (kg)	méretek (mm - H x Sz x M)
-----------------	-------	--	-------------------	--------------------	-----------	---------------------------

ALKALMAZÁSOK

Cipőgyártás, bútorgyártás, képkéret gyártás, szekrény hátfalazás, hajóülés kárpitozás (rozsdamentes kapocccsal), fatermékek gyártása, játékgépek és billiárdasztalok, TV és hifi berendezések, faládák, napernyők, műanyag dekor- és takaróelemek, kárpitosipari előkészítés, ajtó- és ablakgyártás, filczigetelés, kiállítási berendezések, papírtáska gyártás.



80.16

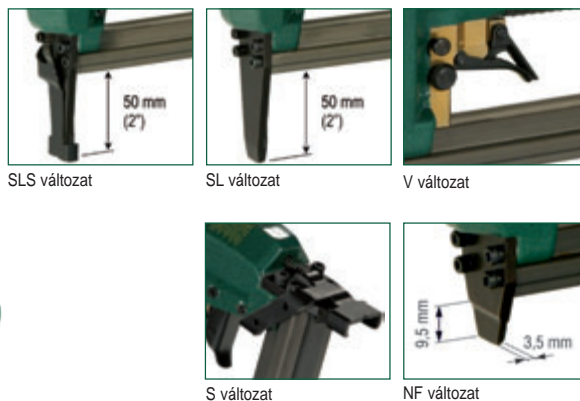

	80.16	4 ÷ 16	145	4 ÷ 6	0,90	223 x 43 x 148
MINI	80.16 NF	4 ÷ 16	145	4 ÷ 6	0,90	223 x 43 x 148
	80.16 S	4 ÷ 16	145	4 ÷ 6	0,90	223 x 43 x 153
	80.16 SL	4 ÷ 16	145	4 ÷ 6	1,00	223 x 43 x 198
	80.16 SLS	4 ÷ 16	145	4 ÷ 6	1,00	223 x 43 x 205
	80.16 V	4 ÷ 16	145	4 ÷ 6	0,95	223 x 43 x 151

LEÍRÁS

Kapocs/rúd 150/139/125
 Felületkezelés pezsőgő színű
 Rendelésre galvanizált, rozsdamentes, alumínium, festett, DP végű



80.16 CL

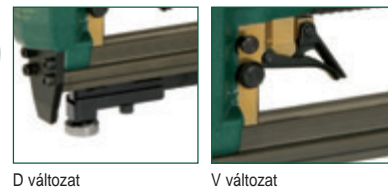

	80.16 CL	4 ÷ 16	280	4 ÷ 6	1,10	357 x 43 x 148
MINI	80.16 CLV	4 ÷ 16	280	4 ÷ 6	1,15	357 x 43 x 151
	80.16 CLVD	4 ÷ 16	280	4 ÷ 6	1,32	357 x 43 x 159

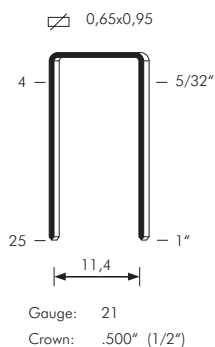

80.16 RB

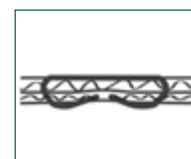

MINI	80.16 RB	6 ÷ 16	145	4 ÷ 6	1,10	216 x 43 x 168
------	----------	--------	-----	-------	------	----------------

Cégsorozat neve	típus	használható hossz. méretek (-tól ÷ -ig - mm)	tárkapacitás (db)	üzemi nyomás (bar)	súly (kg)	méretek (mm - H x Sz x M)
-----------------	-------	--	-------------------	--------------------	-----------	---------------------------



80.16 CLT

MINI	80.16 CLT	4 ÷ 16	270	4 ÷ 6	1,10	362 x 43 x 148
------	------------------	--------	-----	-------	------	----------------



80.16 OC

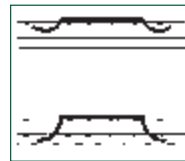

MINI	80.16 OC	10 ÷ 16	145	5 ÷ 6,5	0,90	223 x 43 x 149
------	-----------------	---------	-----	---------	------	----------------



80.25



D változat



V változat

220	80.25	12 ÷ 25	145	5 ÷ 6,5	1,10	226 x 50 x 211
	80.25 D	12 ÷ 25	145	5 ÷ 6,5	1,20	226 x 50 x 224
	80.25 V	12 ÷ 25	145	5 ÷ 6,5	1,25	226 x 50 x 223



80.25 CLT

220	80.25 CLT	12 ÷ 25	280	5 ÷ 7,5	1,45	372 x 50 x 212
-----	------------------	---------	-----	---------	------	----------------

ALKALMAZÁSOK

Cipőgyártás, bútorgyártás, képkeret gyártás, szekrény hátfalazás, hajóülés kárpitozás (rozsdamentes kapoccsal), fatermékek gyártása, játékgépek és billiárdasztalok, TV és hifi berendezések, faladák, napernyők, műanyag dekor- és takaróelemek, kárpitosipari előkészítés, ajtó- és ablakgyártás, filcszigetelés, kiállítási berendezések, papírtáska gyártás.

LEÍRÁS

Kapocs/rúd	150/139/125
Felületkezelés	pezsgő színű
Rendelésre	galvanizált, rozsdamentes, alumínium, festett, DP végű

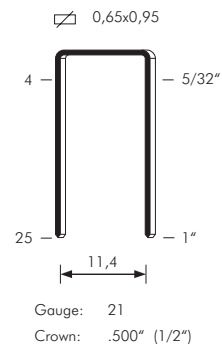

50

ALKALMAZÁSOK

Kárpitosipar, ágykészítés, keretkészítés, falikárpit rögzítés, épületek szigetelése, puhafával végzett munkák.

Cápcsozart neve	tipus	használható hossz. méretek (-tól ÷ -ig - mm)	tárkapacitás (db)	üzemi nyomás (bar)	súly (kg)	méretek (mm - H x Sz x M)
-----------------	-------	--	-------------------	--------------------	-----------	---------------------------



50.16



SL változat



S változat

MINI	50.16	4 ÷ 16	105	4 ÷ 6	0,90	0,13	223 x 43 x 148
	50.16 SL	4 ÷ 16	105	4 ÷ 6	1,00	0,18	223 x 43 x 198
	50.16 S	4 ÷ 16	105	4 ÷ 6	0,90	0,13	223 x 43 x 153

LEÍRÁS

Kapocs/rúd	84
Felületkezelés	galvanizált
Rendelésre	rozsdamentes, DP végű, alumínium



50.16 CL



S verzió



V változat

MINI	50.16 CL	4 ÷ 16	210	4 ÷ 6	1,10		357 x 43 x 148
	50.16 CLV	4 ÷ 16	210	4 ÷ 6	1,15		357 x 43 x 151
	50.16 SCL	4 ÷ 16	210	4 ÷ 6	1,10		357 x 43 x 153

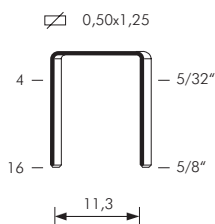

Gauge: 20
Crown: .484" (1/2")



50.16 RB

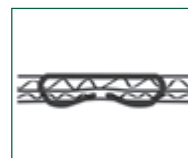

MINI	50.16 RB	6 ÷ 16	105	4 ÷ 6	1,10		216 x 43 x 168
------	-----------------	--------	-----	-------	------	--	----------------



50.16 OC

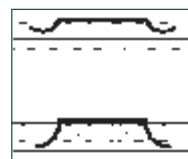

MINI	50.16 OC	10 ÷ 16	105	5 ÷ 6,5	0,90		223 x 43 x 149
------	-----------------	---------	-----	---------	------	--	----------------

Cégsorozat név	típus	használható hossz. méretek (-tól ÷ -ig - mm)	tárkapacitás (db)	üzemi nyomás (bar)	súly (kg)	méretek (mm - H x Sz x M)
-------------------	-------	---	----------------------	-----------------------	--------------	------------------------------

T50

ALKALMAZÁSOK

Kárptosipar, ágykészítés, keretkészítés, falikárpit rögzítés, épületek szigetelése, puhafával végzett munkák.



T50.16

LEÍRÁS

Kapocs/rúd	84
Felületkezelés	galvanizált
Rendelésre	rozsdamentes, DP végű, alumínium

MINI	T50.16	4 ÷ 16	105	4 ÷ 6	0,90	223 x 43 x 148
------	--------	--------	-----	-------	------	----------------

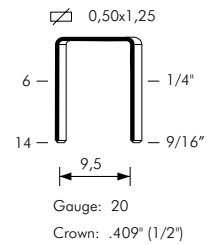

65

ALKALMAZÁSOK

Bútorváz gyártás, szekrény összeállítás, matracgyártás, kartondoboz kapcsozás, habszivacs rögzítés.

LEÍRÁS

Kapocs/rúd 84
Felületkezelés galvanizált

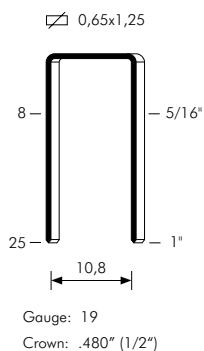

Csipeszszat neve	tipus	használható hossz. méretek (-tól ÷ -ig - mm)	tárkapacitás (db)	üzemi nyomás (bar)	súly (kg)	méretek (mm - H x Sz x M)
------------------	-------	--	-------------------	--------------------	-----------	---------------------------



65.16

MINI	65.16	4 ÷ 16	105	4 ÷ 6	0,90	223 x 43 x 148
-------------	--------------	--------	-----	-------	------	----------------



65.25



V változat

220	65.25	12 ÷ 25	105	5 ÷ 6,5	1,10	226 x 50 x 211
	65.25 V	12 ÷ 25	105	5 ÷ 6,5	1,25	226 x 50 x 223



PL 65 SJ

220	PL 65 SJ	12 ÷ 25	200	5 ÷ 6,5	2,15	367 x 70 x 310
------------	-----------------	---------	-----	---------	------	----------------

Gépcsoport neve	típus	használható hossz. méretek (-tól ÷ -ig - mm)	tárkapacitás (db)	üzemi nyomás (bar)	súly (kg)	méretek (mm - H x Sz x M)
-----------------	-------	--	-------------------	--------------------	-----------	---------------------------

VÉKONY ÉS KÖZEPES
ANYAGÚ KAPCSOK

88



PL 88 SJ

220	PL 88 SJ	12 ÷ 25	200	5 ÷ 6,5	2,15	367 x 70 x 310
-----	-----------------	---------	-----	---------	------	----------------

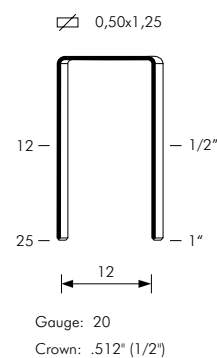

LEÍRÁS

Kapocs/rúd	84
Felületkezelés	galvanizált

195



PL 195 SJ

220	PL 195 SJ	12 ÷ 25	140	5 ÷ 6,5	2,15	367 x 70 x 310
-----	------------------	---------	-----	---------	------	----------------

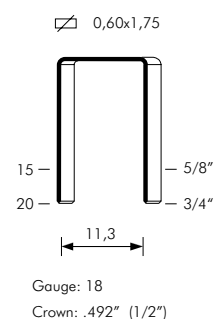

LEÍRÁS

Kapocs/rúd	60
Felületkezelés	galvanizált

ALKALMAZÁSOK

Matracgyártás, kartondoboz
kapcsolás, habzivacs rögzítés.

110

Csapsorozat neve	típus	használható hossz. méretek (-tól ÷ -ig - mm)	tárkapacitás (db)	üzemi nyomás (bar)	súly (kg)	méretek (mm - H x Sz x M)
------------------	-------	--	-------------------	--------------------	-----------	---------------------------

ALKALMAZÁSOK

Matracok gyártása, kartondoboz kapcsolás, habszivacs rögzítés.



PL 110 SJ

220	PL 110 SJ	12 ÷ 25	160	5 ÷ 6,5	2,15	367 x 70 x 310
-----	------------------	---------	-----	---------	------	----------------

LEÍRÁS

Kapocs/rúd 75
Felületkezelés pezsgő színű



PL 110 SJT



Csőszigetelés

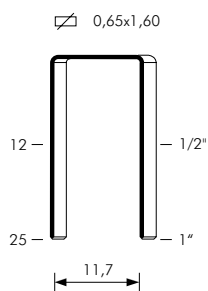

Gauge: 18
Crown: .512" (1/2")

220	PL 110 SJT	12 ÷ 25	160	5 ÷ 6,5	2,24	367 x 70 x 344
-----	-------------------	---------	-----	---------	------	----------------

SG44

Cégsorozat neve	típus	használható hossz. méretek (-tól ÷ -ig - mm)	tárkapacitás (db)	üzemi nyomás (bar)	súly (kg)	méretek (mm - H x Sz x M)
-----------------	-------	--	-------------------	--------------------	-----------	---------------------------



SG44.25



D változat



V változat

ALKALMAZÁSOK

Bútorok és szekrények összeállítása, ajtó- és ablakok gyártás, szegélyezés, képkeret gyártás, tetőlécezés és épületek szigetelése, keményfa parketta, matracrugó rögzítés, faszindely gyártás, fiókkészítés, hátfallemez rögzítése és lécezés.

220	SG44.25	9 ÷ 25	100	5 ÷ 7	1,10	226 x 50 x 211
	SG44.25D	12 ÷ 25	100	5 ÷ 7	1,20	226 x 50 x 224
	SG44.25V	9 ÷ 25	100	5,5 ÷ 7,5	1,30	226 x 50 x 223



PL SG44 PJ

220	PL SG44 PJ	9 ÷ 25	210	5 ÷ 7,5	2,80	428 x 50 x 272
-----	-------------------	--------	-----	---------	------	----------------

LEÍRÁS

Kapocs/rúd	100
Felületkezelés	fényes
Rendelésre	galvanizált, rozsdamentes, alumínium, DP végű



SG44.32

SG44.38



A változat

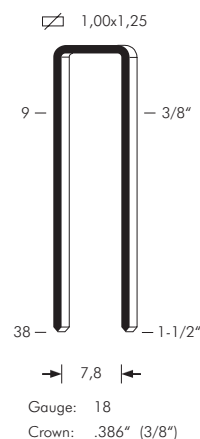

420	SG44.32	15 ÷ 32	115	5 ÷ 7,5	1,25	246 x 58 x 216
	SG44.38	15 ÷ 40	115	5 ÷ 7,5	1,30	246 x 58 x 248
	SG44.38 A	15 ÷ 40	115	5 ÷ 7,5	1,40	246 x 58 x 274

90

ALKALMAZÁSOK

Bútorok és szekrények összeállítása, ajtó- és ablakok gyártás, szegélyezés, képkeret gyártás, tetőlécezés és épületek szigetelése, keményfa parketta, matracrugó rögzítés, faszindely gyártás, fiókkészítés, hátfallemez rögzítése és lécezés.

LEÍRÁS

Kapocs/rúd 100
 Felületkezelés fényes
 Rendelésre galvanizált, rozsdamentes, alumínium, DP végű, nagy szakítószilárdságú

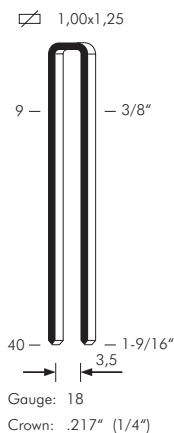

Cépisorozat neve	típus	használatos hossz. méretek (-tól ÷ -ig - mm)	tárkapacitás (db)	üzemi nyomás (bar)	súly (kg)	méretek (mm - H x Sz x M)
------------------	-------	--	-------------------	--------------------	-----------	---------------------------



90.16

MINI	90.16	9 ÷ 15	100	4 ÷ 7	0,90	223 x 43 x 148
------	--------------	--------	-----	-------	------	----------------



90.28



V változat



D változat



SL változat

220	90.25 D	9 ÷ 25	100	5 ÷ 7	1,20	226 x 50 x 215
	90.25 SL	9 ÷ 25	100	5 ÷ 7	1,20	226 x 50 x 245
	90.28	9 ÷ 28	100	5 ÷ 7,5	1,15	226 x 50 x 211
	90.28 V	9 ÷ 28	100	5 ÷ 7,5	1,30	226 x 50 x 223



90.25 CLT

220	90.25 CLT	9 ÷ 25	200	5 ÷ 7,5	1,40	380 x 50 x 211
-----	------------------	--------	-----	---------	------	----------------



90.28 CL



V változat

220	90.28 CL	9 ÷ 28	210	5 ÷ 7,5	1,50	0,31	394 x 50 x 211
	90.28 CLV	9 ÷ 28	210	5 ÷ 7,5	1,60	0,31	394 x 50 x 223

Cépsorozat neve	típus	használható hossz. méretek (-tól ÷ -ig - mm)	tárkapacitás (db)	üzemi nyomás (bar)	súly (kg)	méretek (mm - H x Sz x M)
-----------------	-------	--	-------------------	--------------------	-----------	---------------------------



90.32

420	90.32	15 ÷ 32	115	5 ÷ 7,5	1,25	248 x 58 x 216
	90.32 R	15 ÷ 32	115	5 ÷ 7,5	1,25	248 x 58 x 219



R változat

ALKALMAZÁSOK

Bútorok és szekrények összeállítása, ajtó- és ablaktok gyártás, szegélyezés, képkeret gyártás, tetőlécezés és épületek szigetelése, keményfa parketta, matracrugó rögzítés, faszindely gyártás, fiókkészítés, hátfallemez rögzítése és lécezés.



90.38

90.38 B



A változat



BDA változat

420	90.38	15 ÷ 40	115	5 ÷ 7,5	1,30	246 x 58 x 248
	90.38 A	15 ÷ 40	115	5 ÷ 7,5	1,40	246 x 58 x 274
	90.38 B	15 ÷ 40	105	5 ÷ 7,5	1,50	242 x 58 x 245
	90.38 BDA	15 ÷ 40	105	5 ÷ 7,5	1,50	242 x 58 x 245

LEÍRÁS

Kapocs/rúd 100
 Felületkezelés fényes
 Rendelésre galvanizált, rozsdamentes, alumínium, DP végű, nagy szakítószilárdságú



90.38 FL2

420	90.38 FL2	25 ÷ 38	180	5 ÷ 7,5	2,10	260 x 76 x 392
-----	-----------	---------	-----	---------	------	----------------

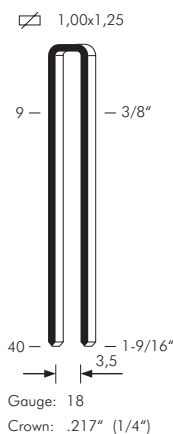

90

ALKALMAZÁSOK

Bútorok és szekrények összeállítása, ajtó- és ablaktok gyártás, szegélyezés, képerkeret gyártás, tetőlécezés és épületek szigetelése, keményfa parketta, matracrugó rögzítés, faszindely gyártás, fiókkészítés, hátfallemez rögzítése és lécezés.

Cépszerűzet neve	típus	használatos hossz. méretek (-tól ÷ -ig - mm)	tárkapacitás (db)	üzemi nyomás (bar)	súly (kg)	méretek (mm - H x Sz x M)
------------------	-------	--	-------------------	--------------------	-----------	---------------------------



90.38 CLD3

420	90.38 CLD3	15 ÷ 40	300	5 ÷ 7,5	1,60	480 x 58 x 241
-----	-------------------	---------	-----	---------	------	----------------

LEÍRÁS

Kapocs/rúd	100
Felületkezelés	fényes
Rendelésre	galvanizált, rozsdamentes, alumínium, DP végű, nagy szakítószilárdságú



90.740

740	90.740	15 ÷ 40	110	5 ÷ 7,5	1,91	270 x 77 x 254
-----	---------------	---------	-----	---------	------	----------------

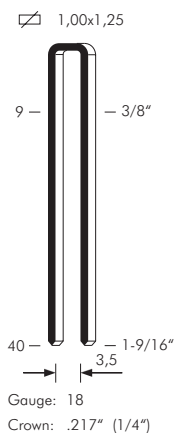

Cépsorozat neve	típus	használható hossz. méretek (-tól ÷ -ig - mm)	tárkapacitás (db)	üzemi nyomás (bar)	súly (kg)	méretek (mm - H x Sz x M)
-----------------	-------	--	-------------------	--------------------	-----------	---------------------------



92.16

MINI	92.16	9 ÷ 15	100	4 ÷ 7	0,90	223 x 43 x 148
------	-------	--------	-----	-------	------	----------------

ALKALMAZÁSOK

Bútorok és szekrények összeállítása, ajtó- és ablakok gyártás, szegélyezés, képkeret gyártás, tetőlécezés és épületek szigetelése, keményfa parketta, matracrugó rögzítés, faszindely gyártás, fiókkészítés, hátfallemez rögzítése és lécezés.



92.25



V változat

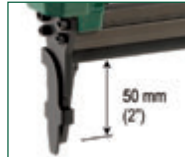

SL változat



D változat

LEÍRÁS

Kapocs/rúd	100
Felületkezelés	fényes
Rendelésre	galvanizált, rozsdamentes, alumínium, DP végű, nagy szakítószilárdságú

220	92.25	9 ÷ 25	100	5 ÷ 7	1,10	226 x 50 x 211
	92.25 D	9 ÷ 25	100	5 ÷ 7	1,20	226 x 50 x 215
	92.25 V	9 ÷ 25	100	5 ÷ 7	1,25	226 x 50 x 223
	92.25 SL	9 ÷ 25	100	5 ÷ 7	1,20	226 x 50 x 245



92.25 OC

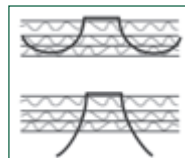

OCS változat

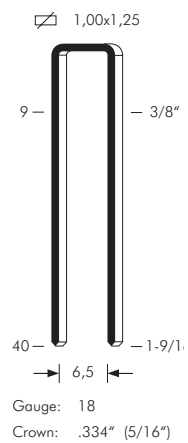

220	92.25 OC	9 ÷ 25	100	5 ÷ 5,5	1,35	226 x 50 x 204
	92.25 OCS	9 ÷ 25	100	5 ÷ 5,5	1,42	226 x 50 x 211

92

Cépsorozat neve	típus	használható hossz. méretek (-tól ÷ -ig - mm)	tárkapacitás (db)	üzemi nyomás (bar)	súly (kg)	méretek (mm - H x Sz x M)
-----------------	-------	--	-------------------	--------------------	-----------	---------------------------

ALKALMAZÁSOK

Bútorok és szekrények összeállítása, ajtó- és ablaktok gyártás, szegélyezés, képkeret gyártás, tetőlécezés és épületek szigetelése, matracrugó rögzítés, faszindely gyártás, fiókkészítés, hátfallemez és lécezés.



PL 92 SJC

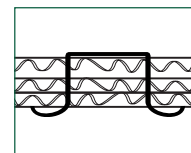

220	PL 92 SJC	12 ÷ 25	100	5 ÷ 6,5	1,93	226 x 70 x 310
-----	------------------	---------	-----	---------	------	----------------

LEÍRÁS

Kapocs/rúd	100
Felületkezelés	fényes
Rendelésre	galvanizált, rozsdamentes, alumínium, DP végű, nagy szakítószilárdságú



92.32

420	92.32	15 ÷ 32	115	5 ÷ 7,5	1,25	248 x 58 x 216
-----	--------------	---------	-----	---------	------	----------------

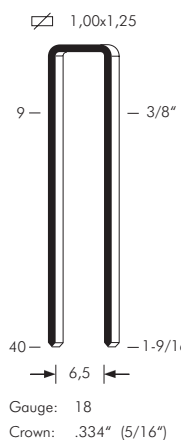

92.38 CLD3

420	92.38 CLD3	15 ÷ 40	300	5 ÷ 7,5	1,90	480 x 58 x 241
-----	-------------------	---------	-----	---------	------	----------------

Cépsorozat neve	típus	használható hossz. méretek (-tól ÷ -ig - mm)	tárkapacitás (db)	üzemi nyomás (bar)	súly (kg)	méretek (mm - H x Sz x M)
-----------------	-------	--	-------------------	--------------------	-----------	---------------------------



92.38



A változat

ALKALMAZÁSOK

Bútorok és szekrények összeállítása, ajtó- és ablakok gyártás, szegélyezés, képkerevezés, tetőlécezés és épületek szigetelése, keményfa parketta, matracrugó rögzítés, fazsindely rögzítése, fiókkészítés, hátfallemez rögzítése és lécezés.

420	92.38	15 ÷ 40	115	5 ÷ 7,5	1,30	246 x 58 x 248
	92.38 A	15 ÷ 40	115	5 ÷ 7,5	1,40	246 x 58 x 274



92.38 B



92.38 BDA

LEÍRÁS

Kapocs/rúd 100
 Felületkezelés fényes
 Rendelésre galvanizált, rozsdamentes, alumínium, DP végű, nagy szakítószilárdságú

420	92.38 B	15 ÷ 40	105	5 ÷ 7,5	1,50	242 x 58 x 245
	92.38 BDA	15 ÷ 40	105	5 ÷ 7,5	1,50	242 x 58 x 245



92.740

1,00x1,25

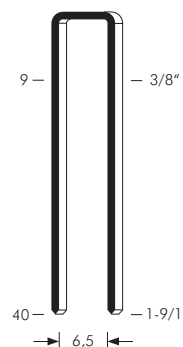

Gauge: 18
 Crown: .334" (5/16")

740	92.740	15 ÷ 40	110	5 ÷ 7,5	1,91	270 x 77 x 254
-----	--------	---------	-----	---------	------	----------------

500

Csapsorozat neve	tipus	használatos hossz. méretek (-tól ÷ -ig - mm)	tárkapacitás (db)	üzemi nyomás (bar)	súly (kg)	méretek (mm - H x Sz x M)
------------------	-------	--	-------------------	--------------------	-----------	---------------------------

ALKALMAZÁSOK

Bútorok és szekrények összeállítása, ajtó- és ablakok gyártás, szegélyezés, képkeretezés, tetőlécezés és épületek szigetelése, keményfa parketta, matracruzó rögzítés, faszindely gyártás, fiókkészítés, hátfallemez rögzítése és lécezés.

LEÍRÁS

Kapocs/rúd	100
Felületkezelés	galvanizált
Rendelésre	rozsdamentes



500.38 B

420	500.38 B	15 ÷ 40	105	5 ÷ 7,5	1,50	242 x 58 x 245
------------	-----------------	---------	-----	---------	------	----------------

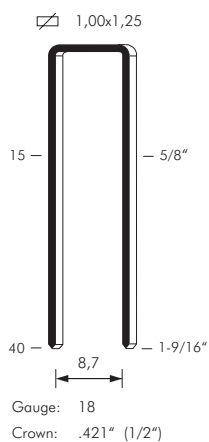

Cépsorozat neve	típus	használható hossz. méretek (-tól ÷ -ig - mm)	tárkapacitás (db)	üzemi nyomás (bar)	súly (kg)	méretek (mm - H x Sz x M)
-----------------	-------	--	-------------------	--------------------	-----------	---------------------------



94.14 S

MINI	94.14 S	9 ÷ 14	100	4 ÷ 7	0,90	223 x 43 x 153
------	---------	--------	-----	-------	------	----------------

ALKALMAZÁSOK

Szekrénygyártás, állvány összeállítás, fából készült elemek összeállítása, faládagyártás.



94.38

420	94.38	15 ÷ 40	105	5 ÷ 7,5	1,50	242 x 58 x 245
	94.38 BDA	15 ÷ 40	105	5 ÷ 7,5	1,50	242 x 58 x 248



BDA változat

LEÍRÁS

Kapocs/rúd	100
Felületkezelés	fényes
Rendelésre	galvanizált, alumínium, rozsdamentes

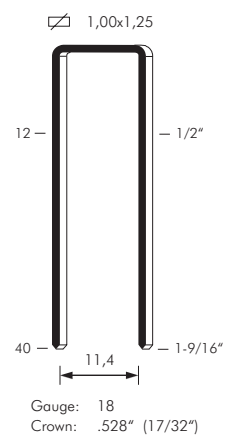

M1

Cépszerűzet neve	típus	használható hossz. méretek (-tól ÷ -ig - mm)	tárkapacitás (db)	üzemi nyomás (bar)	súly (kg)	méretek (mm - H x Sz x M)
------------------	-------	--	-------------------	--------------------	-----------	---------------------------

ALKALMAZÁSOK

Faburkolás, párnafa rögzítés, szigetelőanyagok rögzítése szőrme-, prém- és bundakészítés, ablakgyártás, bútortváz (nappali bútorok), szekrények/bútorok összeállítása, láda-, doboz-, faszindely gyártás, raklapjavítás, szegélyezés.



M1.38 B

420	M1.38 B	15 ÷ 40	90	5 ÷ 7,5	1,50	242 x 58 x 245
-----	----------------	---------	----	---------	------	----------------

LEÍRÁS

Kapocs/rúd	75
Felületkezelés	fényes
Rendelésre	galvanizált, DP végű, DPP (szét-hajló) végű



M1.740



M1.740 NS



NO-SAG változat

740	M1.740	15 ÷ 40	95	5 ÷ 7,5	1,91	270 x 77 x 254
	M1.740 NS	15 ÷ 40	150	5 ÷ 7,5	1,70	340 x 77 x 256
	M1.740 NO-SAG	15 ÷ 40	150	5 ÷ 7,5	1,70	340 x 77 x 258

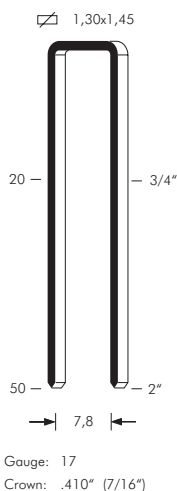

M1.65



M1.50

840	M1.65	20 ÷ 65	160	5 ÷ 7,5	2,14	355 x 98 x 290
850	M1.50	20 ÷ 50	160	5 ÷ 7,5	2,24	352 x 91 x 263

M2

Cépszerűzt nére	típus	használható hossz. méretek (-tól ÷ -ig - mm)	tárkapacitás (db)	üzemi nyomás (bar)	súly (kg)	méretek (mm - H x Sz x M)
--------------------	-------	---	----------------------	-----------------------	--------------	------------------------------



M2.38 B

420	M2.38 B	15 ÷ 40	80	5 ÷ 7,5	1,50	242 x 58 x 245
-----	----------------	---------	----	---------	------	----------------

ALKALMAZÁSOK

Faburkolás, párnafa rögzítés, szigetelőanyagok rögzítése szórme-, prém- és bundakészítés, ablakgyártás, bútortváz (nappali bútorok), szekrények/bútorok összeállítása, láda-, dobozgyártás, faszindely rögzítése, raklapjavítás, szegélyezés.



M2.740 NS

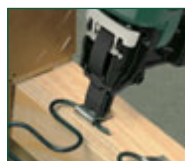

NO-SAG változat

740	M2.740 NS	15 ÷ 40	145	5 ÷ 7,5	1,70	340 x 77 x 256
	M2.740 NO-SAG	15 ÷ 40	145	5 ÷ 7,5	1,70	340 x 77 x 258

LEÍRÁS

Kapocs/rúd	71
Felületkezelés	fényes
Rendelésre	galvanizált, rozsdamentes, DP végű, DPP (széthajló) végű, CE 14592 tanúsítványnak megfelelő



M2.65



M2.50

840	M2.65	20 ÷ 65	140	5 ÷ 7,5	2,14	355 x 98 x 290
850	M2.50	20 ÷ 50	140	5 ÷ 7,5	2,24	352 x 91 x 263

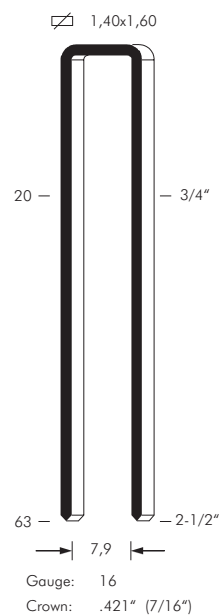

700

Cépsorozat neve	típus	használható hossz. méretek (-tól ÷ -ig - mm)	tárkapacitás (db)	üzemi nyomás (bar)	súly (kg)	méretek (mm - H x Sz x M)
-----------------	-------	--	-------------------	--------------------	-----------	---------------------------

ALKALMAZÁSOK

Faburkolás, párnafa rögzítés, szigetelőanyagok rögzítése szórme-, prém- és bundakészítés, ablakgyártás, bútorváz (nappali bútorok), szekrények/bútorok összeállítása, láda-, doboz-, faszindely gyártás, raklapjavítás, szegélyezés.



NEW



CNO-SAG változat

700.738 CNO-SAG

740	700.738 CNO-SAG	15 ÷ 40	100	5 ÷ 7,5	1,70	263 x 77 x 258
-----	------------------------	---------	-----	---------	------	----------------

LEÍRÁS

Kapocs/rúd	71
Felületkezelés	fényes
Rendelésre	galvanizált, rozsdamentes, DP végű, CE 14592 tanúsítványnak megfelelő



NEW

700.738 NS

740	700.738 NS	15 ÷ 40	150	5 ÷ 7,5	1,70	340 x 77 x 256
-----	-------------------	---------	-----	---------	------	----------------

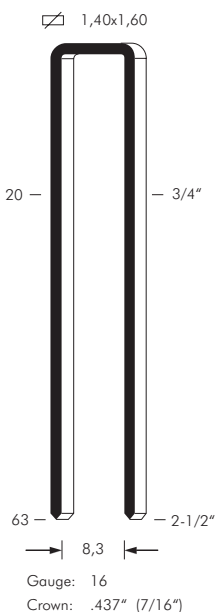

700.65



NEW

700.50

840	700.65	20 ÷ 65	145	5 ÷ 7,5	2,14	355 x 98 x 290
850	700.50	20 ÷ 50	145	5 ÷ 7,5	2,24	352 x 91 x 263

S4

Gépcsoport neve	típus	használható hossz. méretek (-tól ÷ -ig - mm)	tárkapacitás (db)	üzemi nyomás (bar)	súly (kg)	méretek (mm - H x Sz x M)
-----------------	-------	--	-------------------	--------------------	-----------	---------------------------



S4.38 B



S4.38 BDA

420	S4.38 B	15 ÷ 40	80	5 ÷ 7,5	1,50	242 x 58 x 245
	S4.38 BDA	15 ÷ 40	80	5 ÷ 7,5	1,50	242 x 58 x 245

ALKALMAZÁSOK

Faburkolás, párnafa rögzítés, tetőlécezés, prém- és bundakészítés, ablakgyártás, bútorváz (nappali bútorok), szekrények/bútorok összeállítása, láda-, dobozgyártás, faszindely rögzítése, raklapjavítás, szegélyezés.

LEÍRÁS

Kapocs/rúd	71
Felületkezelés	fényes
Rendelésre	galvanizált, rozsdamentes, DP végű, DPP (szét-hajló) végű, CE 14592 tanúsítványnak megfelelő



S4.65



S4.50

840	S4.65	20 ÷ 65	145	5 ÷ 7,5	2,14	355 x 98 x 290
850	S4.50	20 ÷ 50	145	5 ÷ 7,5	2,24	352 x 91 x 263

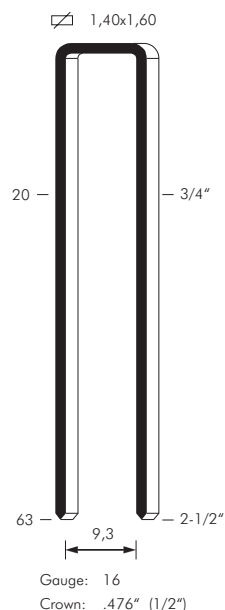

VASTAG ANYAGÚ KAPCSOK

WK

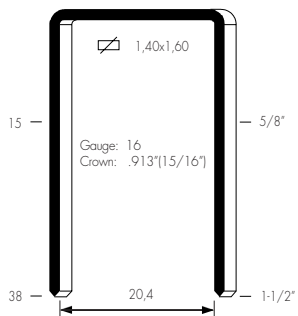

Cápcsozat neve	típus	használható hossz. méretek (-tól ÷ -ig - mm)	tárkapacitás (db)	üzemi nyomás (bar)	súly (kg)	méretek (mm - H x Sz x M)
----------------	-------	--	-------------------	--------------------	-----------	---------------------------



WK.738

740	WK.738	15 ÷ 38	150	5 ÷ 7,5	2,00	345 x 77 x 243
-----	---------------	---------	-----	---------	------	----------------

WP

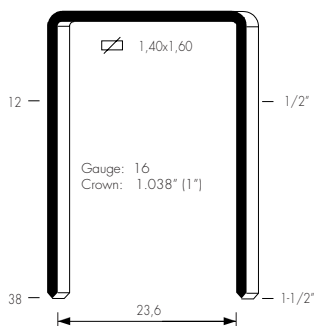

WP.738

740	WP.738	12 ÷ 38	150	5 ÷ 7,5	2,00	345 x 77 x 243
-----	---------------	---------	-----	---------	------	----------------

WS

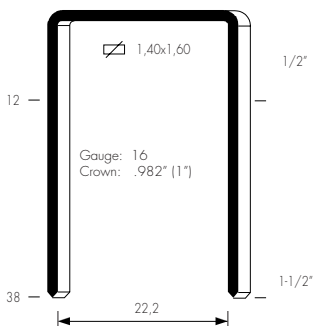

WS.738

740	WS.738	12 ÷ 38	150	5 ÷ 7,5	2,00	345 x 77 x 243
-----	---------------	---------	-----	---------	------	----------------

LEÍRÁS

Kapocs/rúd	71
Felületkezelés	fényes
Rendelésre	galvanizált, rozsdamentes, DP végű, alumínium

ALKALMAZÁSOK

Zsindelyezés, bútor-, ajtó- és ablakkeret gyártás, filczigetelés, szigetelés.

Cépsorozat neve	típus	használható hossz. méretek (-tól ÷ -ig - mm)	tárkapacitás (db)	üzemi nyomás (bar)	súly (kg)	méretek (mm - H x Sz x M)
-----------------	-------	--	-------------------	--------------------	-----------	---------------------------

ALKALMAZÁSOK

Faburkolás, párnafa rögzítés, tetőlécezés, szórme-, prém- és bundakészítés, ablakgyártás, bútorváz (nappali bútorok), szekrények/bútorok összeállítása, láda-, dobozgyártás, faszindely rögzítése, raklapjavítás.



M3.65

MORE	M3.65	32 ÷ 65	160	5 ÷ 8	2,50	369 x 98 x 338
-------------	--------------	---------	-----	-------	------	----------------

LEÍRÁS

Kapocs/rúd	60
Felületkezelés	fényes
Rendelésre	galvanizált, CE 14592 tanúsítványnak megfelelő

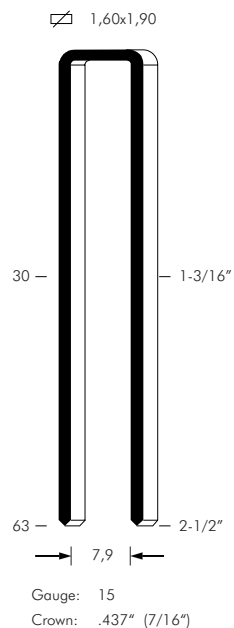

S29

Csapsorozat neve	tipus	használható hossz. méretek (-tól ÷ -ig - mm)	tárkapacitás (db)	üzemi nyomás (bar)	súly (kg)	méretek (mm - H x Sz x M)
------------------	-------	--	-------------------	--------------------	-----------	---------------------------

ALKALMAZÁSOK

Szigetelőelemek rögzítése épületeken.

LEÍRÁS

Kapocs/rúd 50
 Felületkezelés galvanizált
 Rendelésre rozsdamentes, CE 14592 tanúsítványnak megfelelő



S29.130

MORE	S29.130	65 ÷ 130	120	7 ÷ 7,5	5,85	400 x 133 x 397
------	---------	----------	-----	---------	------	-----------------

☞ 1,80 x 2,10

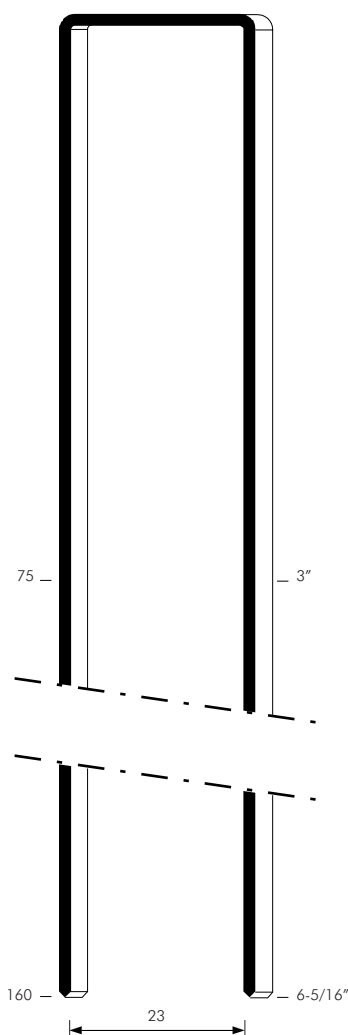

Gauge: 14
 Crown: 1.047" (1")



S29.160

MORE	S29.160	65 ÷ 160	120	7 ÷ 7,5	6,25	400 x 133 x 480
------	---------	----------	-----	---------	------	-----------------



TŰ- ÉS FEJES SZEGEK

Pins 6

ALKALMAZÁSOK

Rejtett rögzítés, rögzítés ragasztáshoz, rattanbútor gyártás, tükör- és képkeretezés, ajtó- és ablakszegélyezés.

Cépporozat neve	típus	használható hossz. méretek (-tól ÷ -ig - mm)	tárkapacitás (db)	üzemi nyomás (bar)	súly (kg)	méretek (mm - H x Sz x M)
-----------------	-------	--	-------------------	--------------------	-----------	---------------------------



P.5-P.7

100	P.5	5	200	4 ÷ 6	0,65	200 x 33 x 148
	P.7	7 ÷ 8	200	4 ÷ 6	0,65	200 x 33 x 148

LEÍRÁS

Tűszeg/rúd	100
Felületkezelés	pezsgő színű
Rendelésre	galvanizált, rozsdamentes, festett fejű, 5000 darabos blisztercsomagolás



PR.18

100	PR.18	10 ÷ 18	200	4 ÷ 7	0,65	200 x 33 x 148
-----	--------------	---------	-----	-------	------	----------------

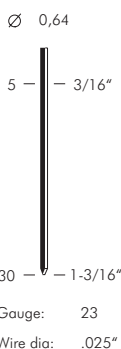

PR.28-PR.30

MINI	PR.28	15 ÷ 28	200	4,5 ÷ 6	1,03	219 x 43 x 162
	PR.30	18 ÷ 30	200	4,5 ÷ 6	1,03	219 x 43 x 162

Géparozási név	típus	használható hossz. méretek (-tól ÷ -ig - mm)	tárkapacitás (db)	üzemi nyomás (bar)	súly (kg)	méretek (mm - H x Sz x M)
-------------------	-------	---	----------------------	-----------------------	--------------	------------------------------

Pins 8

ALKALMAZÁSOK

Fa- és rattanbútorok szegélyezése, tükör- és képkeret gyártás, ablakkeret gyártása, ajtók takaróléceinek rögzítése.



R8.28

MINI	R8.28	15 ÷ 28	150	4,5 ÷ 6,5	1,03	219 x 43 x 162
-------------	--------------	---------	-----	-----------	------	----------------

LEÍRÁS

Tűszeg/rúd	70
Felületkezelés	galvanizált
Rendelésre	pezsgő színű, rozsdamentes, festett fejű

☒ 0,75x0,90

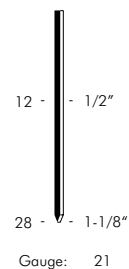

Pins I

ALKALMAZÁSOK

Bútorok, ajtó- és ablaklécezés, előregyártott építőelemek burkolása, szegély és burkolat rögzítése, díszítő szegélyezés.

LEÍRÁS

Tűszeg/rúd	100
Felületkezelés	galvanizált
Rendelésre	rozsdamentes

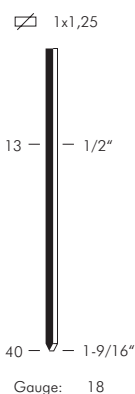

Cépporozat neve	típus	használható hossz. méretek (-tól ÷ -ig - mm)	tárkapacitás (db)	üzemi nyomás (bar)	súly (kg)	méretek (mm - H x Sz x M)
-----------------	-------	--	-------------------	--------------------	-----------	---------------------------



RI.25 - RI.28

MINI	típus	használható hossz. méretek (-tól ÷ -ig - mm)	tárkapacitás (db)	üzemi nyomás (bar)	súly (kg)	méretek (mm - H x Sz x M)
	RI.25	12 ÷ 25	100	4,5 ÷ 7	1,07	219 x 43 x 186
	RI.28	15 ÷ 28	100	4,5 ÷ 7	1,07	219 x 43 x 186



RI.215 CL2

220	típus	használható hossz. méretek (-tól ÷ -ig - mm)	tárkapacitás (db)	üzemi nyomás (bar)	súly (kg)	méretek (mm - H x Sz x M)
	RI.215 CL2	12 ÷ 15	210	5 ÷ 7,5	1,71	388 x 50 x 215



RI.228 CL2

220	típus	használható hossz. méretek (-tól ÷ -ig - mm)	tárkapacitás (db)	üzemi nyomás (bar)	súly (kg)	méretek (mm - H x Sz x M)
	RI.228 CL2	25 ÷ 28	210	5 ÷ 7,5	1,85	388 x 50 x 215



12.40

220	típus	használható hossz. méretek (-tól ÷ -ig - mm)	tárkapacitás (db)	üzemi nyomás (bar)	súly (kg)	méretek (mm - H x Sz x M)
	12.40	12 ÷ 40	100	5 ÷ 7,5	1,15	226 x 50 x 223

Géparozási név	típus	használható hossz. méretek (-tól ÷ -ig - mm)	tárkapacitás (db)	üzemi nyomás (bar)	súly (kg)	méretek (mm - H x Sz x M)
-------------------	-------	---	----------------------	-----------------------	--------------	------------------------------

Pins AP

ALKALMAZÁSOK

Ablakkeretek gyártása.



AP.50

LEÍRÁS

Tűszeg/rúd	29
Felületkezelés	alumínium

840	AP.50	22 ÷ 50	90	5 ÷ 8,3	2,80	377 x 98 x 294
-----	--------------	---------	----	---------	------	----------------

☒ 2,40x2,80

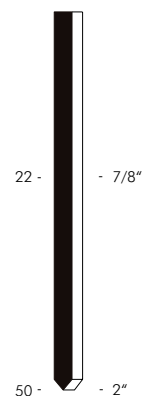

Gauge: 12

Brads B6

ALKALMAZÁSOK

Rejtett rögzítés, rögzítés ragasztáshoz, szegélyezés, rattanbútor gyártás, tükör- és képeretezés, ajtó és ablak szegélyezés.

Cépisorozat neve	típus	használatos hossz. méretek (-tól ÷ -ig - mm)	tárkapacitás (db)	üzemi nyomás (bar)	súly (kg)	méretek (mm - H x Sz x M)
------------------	-------	--	-------------------	--------------------	-----------	---------------------------



B6.35

MINI	B6.35	12 ÷ 35	200	4,5 ÷ 6	1,07	240 x 43 x 192
-------------	--------------	---------	-----	---------	------	----------------

LEÍRÁS

Fejes szeg/rúd	100
Felületkezelés	pezsgő színű
Rendelésre	rozsdamentes, festett fejű, 5000 darabos blisztercsomagolás



B6.50N

MINI	B6.50N	22 ÷ 50	150	5 ÷ 6,5	1,15	192 x 43 x 254
-------------	---------------	---------	-----	---------	------	----------------

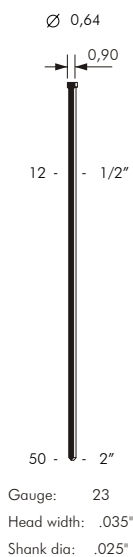

Géparozási név	típus	használható hossz. méretek (-tól ÷ -ig - mm)	tárkapacitás (db)	üzemi nyomás (bar)	súly (kg)	méretek (mm - H x Sz x M)
-------------------	-------	---	----------------------	-----------------------	--------------	------------------------------

Brads M



MG.30

MINI	MG.30	12 ÷ 30	150	4,5 ÷ 7	0,95	213 x 43 x 167
------	-------	---------	-----	---------	------	----------------

ALKALMAZÁSOK

Bútor, ajtó- és ablaklécezés, díszítő szegélyezés, puhafával végzett munkák, rattanbútor gyártás, kárpitosipari díszítőelemek rögzítése, bútorváz összeállítás.



MG.30 SS

MINI	MG.30 SS	12 ÷ 30	150	4,5 ÷ 7	0,95	213 x 43 x 163
------	----------	---------	-----	---------	------	----------------

LEÍRÁS

Fejes szeg/rúd	140
Felületkezelés	galvanizált
Rendelésre	rozsdamentes, festett fejű



MG.40

220	MG.40	12 ÷ 40	150	5 ÷ 7,5	1,15	226 x 50 x 223
-----	-------	---------	-----	---------	------	----------------

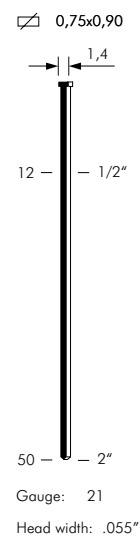

Cépisorozat neve	típus	használható hossz. méretek (-tól ÷ -ig - mm)	tárkapacitás (db)	üzemi nyomás (bar)	súly (kg)	méretek (mm - H x Sz x M)
------------------	-------	--	-------------------	--------------------	-----------	---------------------------

Brads 12

ALKALMAZÁSOK

Bútor, ajtó- és ablaklécezés, szekrények és fiókok összeállítása, hajóépítés, szegély és burkolat rögzítése, vezetékcsontrák rögzítése, lécezés, cipőgyártás, burkolóelemek és fakeretek összeállítása, kárpitosipari díszítőelemek rögzítése, díszítő szegélyezés, üvegezés.



12.28



D változat

MINI	12.28	10 ÷ 28	100	4,5 ÷ 6	1,04	226 x 43 x 162
	12.28 D	10 ÷ 28	100	4,5 ÷ 6	1,10	226 x 43 x 182

LEÍRÁS

Fejes szeg/rúd 100
 Felületkezelés galvanizált
 Rendelésre festett fejű, kislejű (1,7 mm), rozsdamentes, alumínium



12.40

220	12.40	12 ÷ 40	100	5 ÷ 7,5	1,15	226 x 50 x 223
-----	--------------	---------	-----	---------	------	----------------

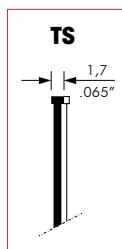
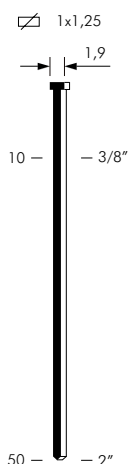

Gauge: 18
 Head width: .075"



12.40 G

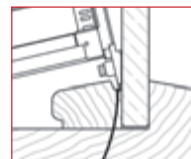

G változat

220	12.40 G	25 ÷ 40	100	5 ÷ 7	1,25	252 x 52 x 228
-----	----------------	---------	-----	-------	------	----------------

Géparozási név	típus	használható hossz. méretek (-tól ÷ -ig - mm)	tárkapacitás (db)	üzemi nyomás (bar)	súly (kg)	méretek (mm - H x Sz x M)
----------------	-------	--	-------------------	--------------------	-----------	---------------------------

Brads 12



12.40 CL2-5



51-es modell, előlő biztonsági retesszel

ALKALMAZÁSOK

Bútor, ajtó- és ablaklécezés, szekrények és fiókok összeállítása, hajóépítés, szegély és burkolat rögzítése, vezetékcsatornák rögzítése, lécezés, cipőgyártás, burkolóelemek és fakeretek összeállítása, kárpitosipari díszítőelemek rögzítése, díszítő szegélyezés, üvegezés.

220	12.40 CL2-5	12 ÷ 40	210	5 ÷ 7,5	1,64	365 x 50 x 222
	12.40 CL2-51	12 ÷ 40	210	5 ÷ 7,5	1,64	365 x 50 x 222



12.25 CLT3

220	12.25 CLT3	13 ÷ 25	300	5 ÷ 7,5	2,20	500 x 50 x 220
-----	-------------------	---------	-----	---------	------	----------------

LEÍRÁS

Fejes szeg/rúd	100
Felületkezelés	galvanizált
Rendelésre	festett fejű, kisfejű (1,7 mm), rozsdamentes, alumínium



12.50

420	12.50	20 ÷ 50	110	5 ÷ 7,5	1,35	229 x 58 x 250
-----	--------------	---------	-----	---------	------	----------------

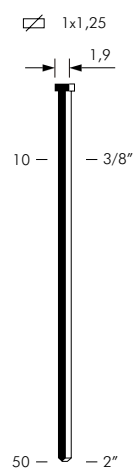

Gauge: 18
Head width: .075"

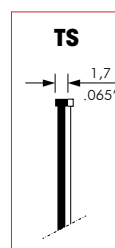

Cépisorozat neve	tipus	használatos hossz. méretek (-tól ÷ -ig - mm)	tárkapacitás (db)	üzemi nyomás (bar)	súly (kg)	méretek (mm - H x Sz x M)
------------------	-------	--	-------------------	--------------------	-----------	---------------------------

Brads 14

ALKALMAZÁSOK

Ajtók és ablakok gyártása, kiállítási pavilonok, kárpitosmunkák, ülőgarnitúrák és nappali bútor vázák gyártása, faburkolás és szegélyelemek rögzítése, puhafával végzett munkák, burkolás, koporsógyártás.



14.25 CLT4

220	14.25 CLT4	13 ÷ 25	200	5 ÷ 7,5	2,14	455 x 50 x 220
-----	-------------------	---------	-----	---------	------	----------------

LEÍRÁS

Fejes szeg/rúd	50
Felületkezelés	galvanizált
Rendelésre	festett fejű, rozsdamentes, alumínium



14.32

420	14.32	13 ÷ 32	100	5 ÷ 7,5	1,43	274 x 58 x 219
-----	--------------	---------	-----	---------	------	----------------

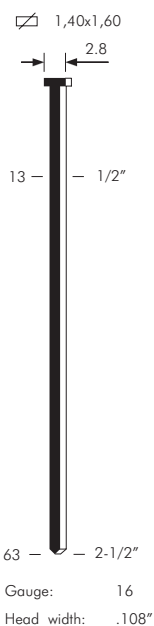

14.32 CLD4

420	14.32 CLD4	20 ÷ 32	200	5 ÷ 7	1,70	510 x 58 x 213
-----	-------------------	---------	-----	-------	------	----------------

Géparozási név	típus	használható hossz. méretek (-tól ÷ -ig - mm)	tárkapacitás (db)	üzemi nyomás (bar)	súly (kg)	méretek (mm - H x Sz x M)
----------------	-------	--	-------------------	--------------------	-----------	---------------------------

**14.50**

420	14.50	20 ÷ 50	100	5 ÷ 7,5	1,45	276 x 58 x 250
	14.50 A	20 ÷ 50	100	5 ÷ 7,5	1,55	276 x 58 x 276

Brads 14

ALKALMAZÁSOK

Ajtók és ablakok gyártása, kiállítási pavilonok, kárpitosmunkák, ülőgarnitúrák és nappali bútor vázak gyártása, faburkolás és szegélyelemek rögzítése, puhafával végzett munkák, burkolás, koporsógyártás.



A változat

LEÍRÁS

Fejes szeg/rúd	50
Felületkezelés	galvanizált
Rendelésre	festett fejű, rozsdamentes, alumínium

**B14.763**

740	B14.763	25 ÷ 63	110	5 ÷ 7,5	1,70	308 x 77 x 261
	B14.763 NS	25 ÷ 63	110	5 ÷ 7,5	1,70	308 x 77 x 261



NS változat

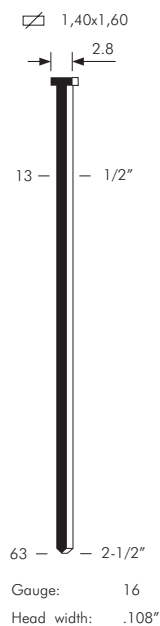

Cépisorozat neve	tipus	használatos hossz. méretek (-tól ÷ -ig - mm)	tárolókapacitás (db)	üzemi nyomás (bar)	súly (kg)	méretek (mm - H x Sz x M)
------------------	-------	--	----------------------	--------------------	-----------	---------------------------

Brads 17

ALKALMAZÁSOK

Kárpitasmunkák, szekrények/ bűtorok összeállítása, kiállítási berendezések, burkolóelemek végleges rögzítése, ajtó és ablak szegélyezés, parkettázás.

LEÍRÁS

Fejes szeg/rúd	37
Felületkezelés	galvanizált



B17.64

840	B17.64	25 ÷ 64	74	5 ÷ 8,3	2,14	323x98x293
-----	---------------	---------	----	---------	------	------------

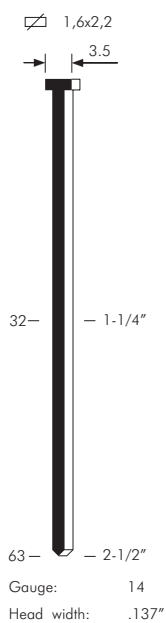

Gépcsoport neve	típus	használható hossz. méretek (-tól ÷ -ig - mm)	tárkapacitás (db)	üzemi nyomás (bar)	súly (kg)	méretek (mm - H x Sz x M)
-----------------	-------	--	-------------------	--------------------	-----------	---------------------------

DA

ALKALMAZÁSOK

Ágyrács, fabútorok, ajtó- és ablakok gyártás, díszítések, párnafa rögzítés, burkolás, lépcsőelemek rögzítése.



DA.64

MORE	DA.64	25 ÷ 64	105	5 ÷ 8	1,95	349 x 85 x 314
------	-------	---------	-----	-------	------	----------------

LEÍRÁS

Fejes szeg/rúd	100
Felületkezelés	galvanizált
Rendelésre	rozsdamentes

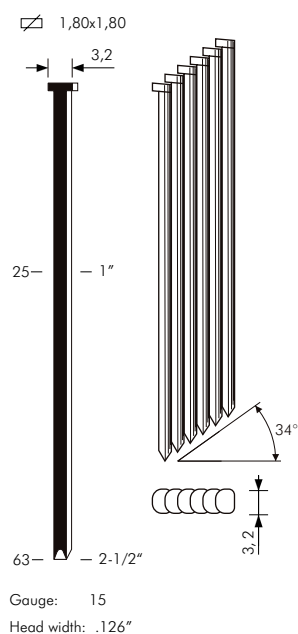

DB15

Cépisorozat neve	típus	használatos hossz. méretek (-tól ÷ -ig - mm)	tárkapacitás (db)	üzemi nyomás (bar)	súly (kg)	méretek (mm - H x Sz x M)
------------------	-------	--	-------------------	--------------------	-----------	---------------------------

ALKALMAZÁSOK

Ágyrác, fabútorok, ajtó- és ablaktok gyártás, díszítések, párnafa rögzítés, burkolás, lépcsőelemek rögzítése.

LEÍRÁS

Fejes szeg/rúd	50
Felületkezelés	galvanizált
Rendelésre	rozsdamentes

**DB15.64**

MORE	DB15.64	25 ÷ 64	100	5 ÷ 8	1,88	380 x 85 x 313
-------------	----------------	---------	-----	-------	------	----------------

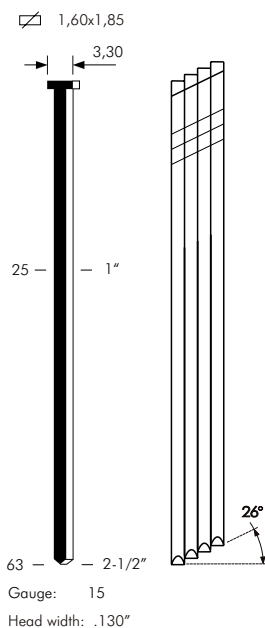



KARTONZÁRÓ KAPCSOK

80

Cépsorozat neve	tipus	használható hossz. méretek (-tól ÷ -ig - mm)	tárkapacitás (db)	üzemi nyomás (bar)	súly (kg)	méretek (mm - H x Sz x M)
-----------------	-------	--	-------------------	--------------------	-----------	---------------------------

ALKALMAZÁSOK

Kartondoboz kapcsolás.

LEÍRÁS

Kapocs/rúd	150/139/125
Felületkezelés	pezsgő színű
Rendelésre	galvanizált



PL80.16 LJ

MINI	PL80.16 LJ	10 ÷ 16	280	4,5 ÷ 6,5	1,85	357 x 64 x 249
-------------	-------------------	---------	-----	-----------	------	----------------

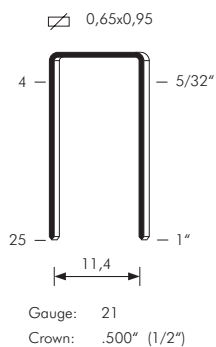

Gépcsoport neve	típus	használható hossz. méretek (-tól ÷ -ig - mm)	tárkapacitás (db)	üzemi nyomás (bar)	súly (kg)	méretek (mm - H x Sz x M)
-----------------	-------	--	-------------------	--------------------	-----------	---------------------------

50

ALKALMAZÁSOK

Kartondoboz kapcsolás.



PL50.16 LJ

MINI	PL50.16 LJ	10 ÷ 16	210	4,5 ÷ 6,5	1,85	357 x 64 x 249
------	------------	---------	-----	-----------	------	----------------

LEÍRÁS

Kapocs/rúd	84
Felületkezelés	galvanizált



PL50.16 LJ-03

MINI	PL50.16 LJ-03	10 ÷ 16	210	4,5 ÷ 6,5	1,85	350 x 64 x 249
------	---------------	---------	-----	-----------	------	----------------



Kartoncső lezárás

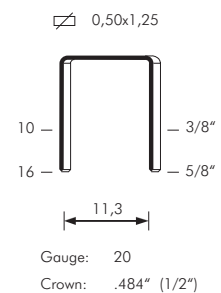

65

ALKALMAZÁSOK

Kartondoboz kapcsolás.

LEÍRÁS

Kapocs/rúd 84
Felületkezelés galvanizált

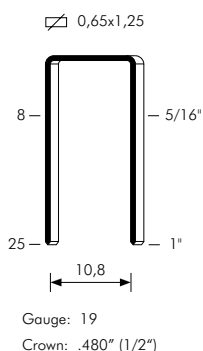

Cápcsozart neve	tipus	használható hossz. méretek (-tól ÷ -ig - mm)	tárkapacitás (db)	üzemi nyomás (bar)	súly (kg)	méretek (mm - H x Sz x M)
-----------------	-------	--	-------------------	--------------------	-----------	---------------------------



PL65.16 LJ

MINI	PL65.16 LJ	10 ÷ 16	200	4,5 ÷ 6,5	1,85	357 x 64 x 249
------	-------------------	---------	-----	-----------	------	----------------



PL65.25 LJ

MINI	PL65.25 LJ	18 ÷ 25	200	4,5 ÷ 6,5	2,00	357 x 64 x 259
------	-------------------	---------	-----	-----------	------	----------------



MB.65 SA



PB.65 SA

CRT	MB.65 SA	8 ÷ 16	340	-	30,50	760 x 550 x 1230
	PB.65 SA	8 ÷ 16	340	5 ÷ 6	30,70	700 x 550 x 1230

Géparozási név	típus	használható hossz. méretek (-tól ÷ -ig - mm)	tárkapacitás (db)	üzemi nyomás (bar)	súly (kg)	méretek (mm - H x Sz x M)
-------------------	-------	---	----------------------	-----------------------	--------------	------------------------------

77K**PL77K.16 LJ****ALKALMAZÁSOK**

Kartondoboz kapcsolás.

MINI	PL77K.16 LJ	10 ÷ 16	110	4,5 ÷ 6,5	1,85	357 x 64 x 249
-------------	--------------------	---------	-----	-----------	------	----------------

**PL77K.16 LLJ****LEÍRÁS**

Kapocs/rúd	50
Felületkezelés	galvanizált

MINI	PL77K.16 LLJ	10 ÷ 16	110	4,5 ÷ 6,5	2,40	362 x 64 x 260
-------------	---------------------	---------	-----	-----------	------	----------------

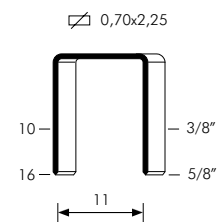
**MB.77K SA****PB.77K SA**

Gauge: 17
Crown: .488" (1/2")

CRT	MB.77K SA	8 ÷ 16	200	-	30,50	760 x 550 x 1230
	PB.77K SA	8 ÷ 16	200	5 ÷ 6	30,70	700 x 550 x 1230

110

ALKALMAZÁSOK

Kartondoboz kapcsolás.

Cápcsozgat neve	típus	használható hossz. méretek (-tól ÷ -ig - mm)	tárkapacitás (db)	üzemi nyomás (bar)	súly (kg)	méretek (mm - H x Sz x M)
-----------------	-------	--	-------------------	--------------------	-----------	---------------------------



110.16 RF

MINI	110.16 RF	12 ÷ 16	86	4,5 ÷ 6	1,20	216 x 43 x 173
-------------	------------------	---------	----	---------	------	----------------

LEÍRÁS

Kapocs/rúd 75
Felületkezelés pezsgő színű



PL 110 LJ

220	PL 110 LJ	12 ÷ 25	160	5 ÷ 6,5	2,73	367 x 70 x 330
------------	------------------	---------	-----	---------	------	----------------

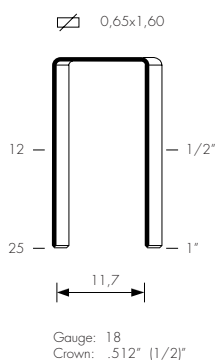

Cépsorozat néve	típus	használható hossz. méretek (-tól ÷ -ig - mm)	tárkapacitás (db)	üzemi nyomás (bar)	súly (kg)	méretek (mm - H x Sz x M)
--------------------	-------	---	----------------------	-----------------------	--------------	------------------------------

BA**ALKALMAZÁSOK**

Kartondoboz kapcsolás.

**PLBA.16 LJ****LEÍRÁS**

Kapocs/rúd	52
Felületkezelés	galvanizált

MINI	PLBA.16 LJ	10 ÷ 16	104	4,5 ÷ 6,5	1,85	357 x 64 x 249
------	------------	---------	-----	-----------	------	----------------

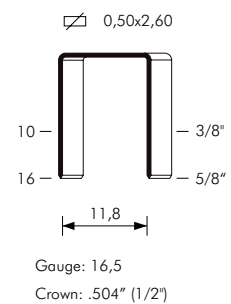

590

ALKALMAZÁSOK

Kartondoboz kapcsolás, karton rögzítése raklapra.

LEÍRÁS

Kapocs/rúd 58
Felületkezelés pezsgő színű

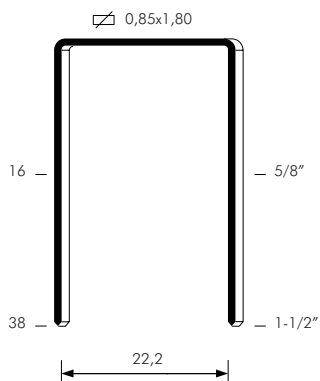

Gauge: 17
Crown: .941" (15/16")

Cápcsozgat neve	típus	használható hossz. méretek (-tól ÷ -ig - mm)	tárkapacitás (db)	üzemi nyomás (bar)	súly (kg)	méretek (mm - H x Sz x M)
-----------------	-------	--	-------------------	--------------------	-----------	---------------------------



590.738

740	590.738	15 ÷ 38	130	5 ÷ 7,5	2,00	345 x 77 x 243
-----	----------------	---------	-----	---------	------	----------------



590.738 RF



RF változat

740	590.738 RF	18 ÷ 38	130	5 ÷ 7,5	2,70	345 x 77 x 258
-----	-------------------	---------	-----	---------	------	----------------



590.738 CP



CP változat

740	590.738 CP	15 ÷ 38	130	5 ÷ 7,5	4,06	345 x 77 x 870
-----	-------------------	---------	-----	---------	------	----------------

Gépcsoport név	típus	használható hossz. méretek (-tól ÷ -ig - mm)	tárkapacitás (db)	üzemi nyomás (bar)	súly (kg)	méretek (mm - H x Sz x M)
-------------------	-------	---	----------------------	-----------------------	--------------	------------------------------

WS

ALKALMAZÁSOK

Kartondoboz kapcsolás,
karton rögzítése raklapra.



PL WS.738

740	PL WS.738	15 ÷ 38	150	5 ÷ 7,5	3,40	345 x 77 x 345
-----	------------------	---------	-----	---------	------	----------------

LEÍRÁS

Kapocs/rúd	71
Felületkezelés	fényes
Rendelésre	galvanizált

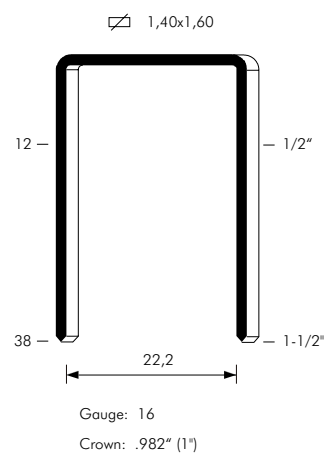

32

Cápcsozgat neve	típus	használható hossz. méretek (-tól ÷ -ig - mm)	tárkapacitás (db)	üzemi nyomás (bar)	súly (kg)	méretek (mm - H x Sz x M)
-----------------	-------	--	-------------------	--------------------	-----------	---------------------------

ALKALMAZÁSOK

Kartondoboz kapcsolás.



32.18 M

CRT	32.18 M	15 ÷ 18	100	-	2,25	380 x 115 x 290
------------	----------------	---------	-----	---	------	-----------------



32.18 - 32.22

LEÍRÁS

Kapocs/rúd 50
Felületkezelés rezezett felület

CRT	32.18	15 ÷ 18	100	5 ÷ 7	2,45	342 x 115 x 222
	32.22	18 ÷ 22	100	5 ÷ 7	2,45	342 x 115 x 222

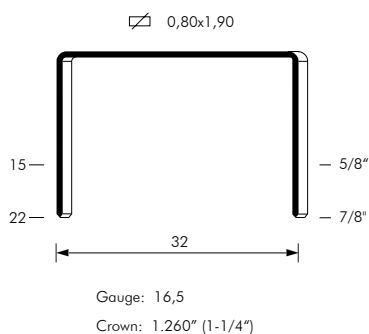

MB.32



PB.32

CRT	MB.32	15 ÷ 22	200	-	32,70	760 x 550 x 1250
	PB.32	15 ÷ 22	200	5 ÷ 6	32,50	700 x 550 x 1270

Gépcsoport név	típus	használható hossz. méretek (-tól ÷ -ig - mm)	tárkapacitás (db)	üzemi nyomás (bar)	súly (kg)	méretek (mm - H x Sz x M)
-------------------	-------	---	----------------------	-----------------------	--------------	------------------------------

32

ALKALMAZÁSOK

Kartondoboz kapcsozás, karton rögzítése raklapra.



JUMBO 32.25
JUMBO 32.32
JUMBO 32.38

LEÍRÁS

Kapocs/rúd	50
Felületkezelés	rezegett felület

CRT	JUMBO 32.25	25 ÷ 28	100	5 ÷ 7	6,00	360 x 174 x 335
	JUMBO 32.32	32 ÷ 35	100	5 ÷ 7	6,00	360 x 174 x 335
	JUMBO 32.38	38	100	5 ÷ 7	6,00	360 x 174 x 335

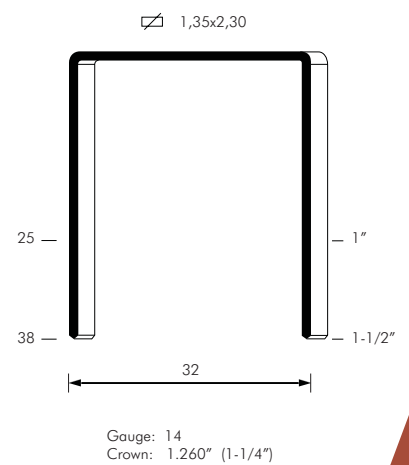

34



Gauge: 16,5
Crown: 1.358" (1-3/8")

Cápcsozót neve	típus	használható hossz. méretek (-tól ÷ -ig - mm)	tárkapacitás (db)	üzemi nyomás (bar)	súly (kg)	méretek (mm - H x Sz x M)
----------------	-------	--	-------------------	--------------------	-----------	---------------------------



34.18 M

CRT	34.18 M	15 ÷ 18	100	-	2,25	380 x 115 x 290
------------	----------------	---------	-----	---	------	-----------------

ALKALMAZÁSOK

Kartondoboz kapcsolás.

LEÍRÁS

Kapocs/rúd 50
Felületkezelés rezegett felület



34.18

CRT	34.18	15 ÷ 18	100	5 ÷ 7	2,45	342 x 115 x 222
------------	--------------	---------	-----	-------	------	-----------------

34L

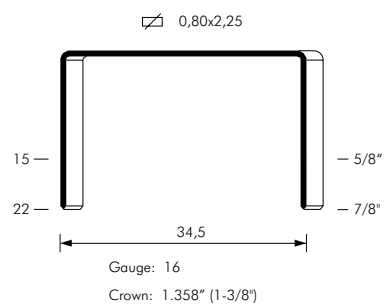

34L.18 - 34L.22

CRT	34L.18	15 ÷ 18	100	5 ÷ 7	2,45	342 x 115 x 222
	34L.22	18 ÷ 22	100	5 ÷ 7	2,45	342 x 115 x 222

Gépcsoport neve	típus	használható hossz. méretek (-tól ÷ -ig - mm)	tárkapacitás (db)	üzemi nyomás (bar)	súly (kg)	méretek (mm - H x Sz x M)
-----------------	-------	--	-------------------	--------------------	-----------	---------------------------

**35.18 M****ALKALMAZÁSOK**

Kartondoboz kapcsolás.

CRT	35.18 M	15 ÷ 18	100	-	2,25	380 x 115 x 290
------------	----------------	---------	-----	---	------	-----------------

**35.18 - 35.22****LEÍRÁS**

Kapocs/rúd	50
Felületkezelés	rezegett felület

CRT	35.18	15 ÷ 18	100	5 ÷ 7	2,45	342 x 115 x 222
	35.22	18 ÷ 22	100	5 ÷ 7	2,45	342 x 115 x 222

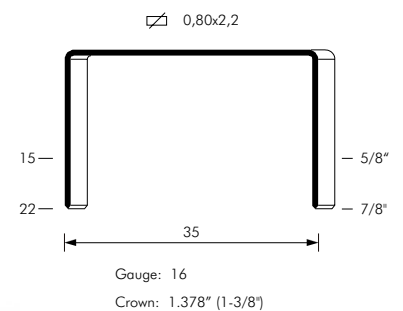
**MB.35****PB.35**

S változat - rendelésre

CRT	MB.35	15 ÷ 22	200	-	32,70	760 x 550 x 1250
	PB.35	15 ÷ 22	200	5 ÷ 6	32,50	700 x 550 x 1270

Roll C

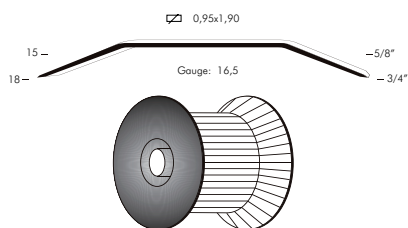

Csipsorozat neve	tipus	használható hossz. méretek (-tól ÷ -ig - mm)	tárkapacitás (db)	üzemi nyomás (bar)	súly (kg)	méretek (mm - H x Sz x M)
------------------	-------	--	-------------------	--------------------	-----------	---------------------------



C.18 Roll

CRT	C.18 Roll	15 ÷ 18	1000	5 ÷ 7	2,35	237 x 115 x 222
------------	------------------	---------	------	-------	------	-----------------

LEÍRÁS

Kapocs/tekerics	1000
Felületkezelés	pezsgő színű
Rendelésre	5000 darab kapocs/tekerics

ALKALMAZÁSOK

Kartondoboz kapcsolás.

Roll 34

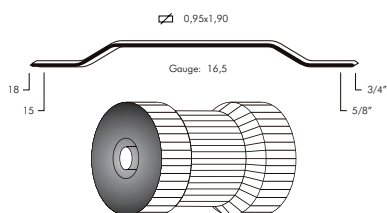

34.18 Roll

CRT	34.18 Roll	15 ÷ 18	1000	5 ÷ 7	2,35	237 x 115 x 222
------------	-------------------	---------	------	-------	------	-----------------

LEÍRÁS

Kapocs/tekerics	1000
Felületkezelés	pezsgő színű
Rendelésre	4000 darab kapocs/tekerics

Géparaznai név	típus	használható hossz. méretek (-tól ÷ -ig - mm)	tárkapacitás (db)	üzemi nyomás (bar)	súly (kg)	méretek (mm - H x Sz x M)
-------------------	-------	---	----------------------	-----------------------	--------------	------------------------------

KARTONZÁRÓ KAPCSOK

Roll A



A.18 Roll - A.22 Roll

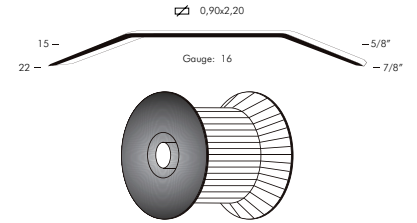

CRT	A.18 Roll	15 ÷ 18	1000	5 ÷ 7	2,35	237 x 115 x 222
	A.22 Roll	18 ÷ 22	1000	5 ÷ 7	2,35	237 x 115 x 222

LEÍRÁS

Kapocs/tekerics	1000
Felületkezelés	pezsgő színű
Rendelésre	5000 darab kapocs/tekerics

ALKALMAZÁSOK

Kartondoboz kapcsolás.



D.18 Roll

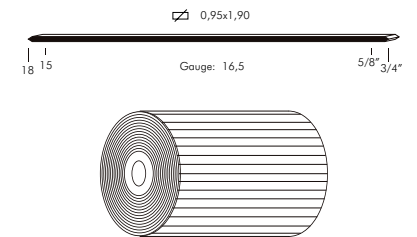

CRT	D.18 Roll	15 ÷ 18	1000	5 ÷ 7	2,35	237 x 115 x 222
-----	-----------	---------	------	-------	------	-----------------

LEÍRÁS

Kapocs/tekerics	1000
Felületkezelés	pezsgő színű
Rendelésre	5000 darab kapocs/tekerics

Gépszorozat neve	tipus	használható hossz. méretek (-tól ÷ -ig - mm)	tárkapacitás (db)	üzemi nyomás (bar)	súly (kg)	méretek (mm - H x Sz x M)
------------------	-------	--	-------------------	--------------------	-----------	---------------------------

99.03K

MEGNEVEZÉS

Hosszabbító készlet kartonzáró géphez.

ELÉRHETŐ AZ ALÁBBI GÉPEKHEZ

32.18, 32.22, 34.18, 34L.18, 34L.22, 35.18, 35.22, C.18 Roll, 34.18 Roll, A.18 Roll, A.22 Roll, D.18 Roll.

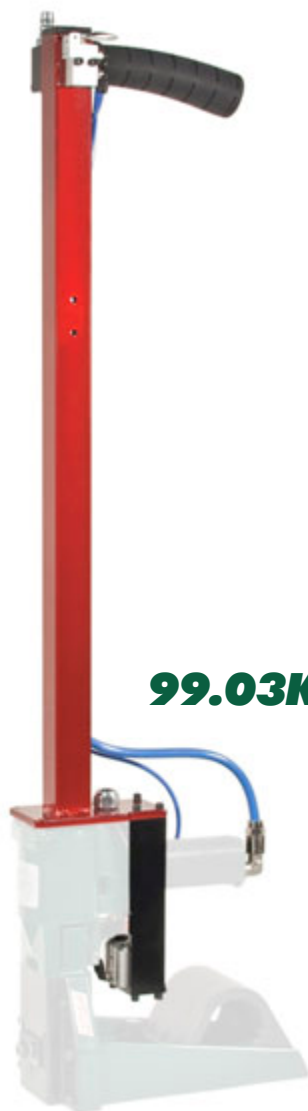

SPECIÁLIS KAPCSOK ÉS RÖGZÍTÉSI ALKALMAZÁSOK

Szörme-, prém- és bundakészítés
Hullámkapcsok
Képeretezés
Gyűrűs kapcsok
Csomagolás
Akasztó kapcsok
Élelmiszer-csomagolás



77

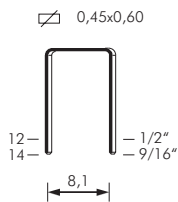

Gauge: 25
Crown: .354" (3/8")

Cépisorozat neve	típus	használható hossz. méretek (-tól ÷ -ig - mm)	tárkapacitás (db)	üzemi nyomás (bar)	súly (kg)	méretek (mm - H x Sz x M)
------------------	-------	--	-------------------	--------------------	-----------	---------------------------



77F



Szőrme-, prém- és bundakészítés



V változat

100	77F	10 ÷ 14	215	3,5 ÷ 4,5	0,60	200 x 33 x 147
	77FV	10 ÷ 14	215	4 ÷ 6	0,60	200 x 33 x 147

LEÍRÁS

Kapocs/rúd	200
Felületkezelés	galvanizált
Rendelésre	DP végű

ALKALMAZÁSOK

Szőrme-, prém- és bundakészítés.



3G

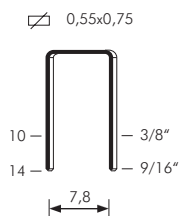

Gauge: 23
Crown: .350" (3/8")



3GF



V változat

100	3GF	10 ÷ 14	175	3,5 ÷ 4,5	0,60	200 x 33 x 147
	3GFV	10 ÷ 14	175	4 ÷ 6	0,60	200 x 33 x 147

LEÍRÁS

Kapocs/rúd	167
Felületkezelés	galvanizált
Rendelésre	DP végű

Cégsorozat néve	típus	használható hossz. méretek (-tól ÷ -ig - mm)	tárkapacitás (db)	üzemi nyomás (bar)	súly (kg)	méretek (mm - H x Sz x M)
--------------------	-------	---	----------------------	-----------------------	--------------	------------------------------

MINI CF



MCF.12

740	MCF.12	7 - 9 - 12	70	5 ÷ 7,5	1,92	269 x 77 x 243
-----	---------------	------------	----	---------	------	----------------

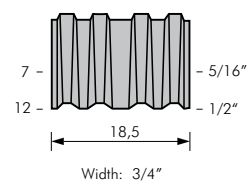

LEÍRÁS

Kapocs/rúd	68
Felületkezelés	fényes

ALKALMAZÁSOK

Bútorok és szekrények sarkainak rögzítése, ajtók takaróleceinek rögzítése, ablakok gyártása, keretek gyártása, fadoboz készítése, koporsógyártás.

CF



CF.15 A

720	CF.15 A	10 ÷ 15	80	5 ÷ 7,5	2,50	319 x 77 x 254
	CF.15 CL	10 ÷ 15	130	5 ÷ 7,5	2,71	385 x 77 x 254



Keretkészítés



CL változat

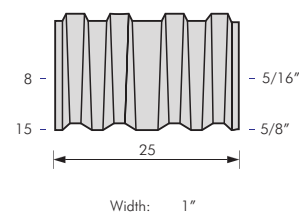

LEÍRÁS

Kapocs/rúd	64
Felületkezelés	fényes
Rendelésre	rozsdamentes

53

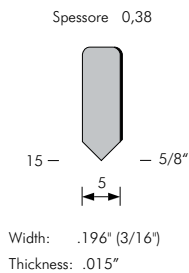

LEÍRÁS

Szeglemez/rúd 300
Felületkezelés fekete

ALKALMAZÁSOK

Kép- és tükörkeret gyártás.



Cépisorozat neve	típus	használató hossz. méretek (-tól ÷ -ig - mm)	tárkapacitás (db)	üzemi nyomás (bar)	súly (kg)	méretek (mm - H x Sz x M)
------------------	-------	---	-------------------	--------------------	-----------	---------------------------



53.4



V változat



Képkeret gyártás

100	53.4	15	300	4 ÷ 6	0,60	200 x 33 x 153
	53.4 V	15	300	4 ÷ 6	0,60	200 x 33 x 153



53.4 AB



Képkeret gyártás

100	53.4 AB	15	300	4 ÷ 6	0,65	200 x 42 x 146
-----	----------------	----	-----	-------	------	----------------

4097

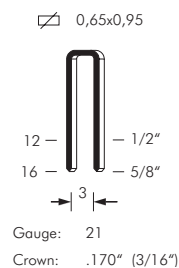

LEÍRÁS

Kapocs/rúd 125
Felületkezelés galvanizált



Képkeret gyártás



4097 PF



4097 G

100	4097 PF	12 ÷ 16	130	3,5 ÷ 6	0,65	200 x 33 x 150
	4097 G	12 ÷ 16	130	3,5 ÷ 6	0,70	214 x 60 x 153

Cépsorozat neve	típus	használható hossz. méretek (-tól ÷ -ig - mm)	tárkapacitás (db)	üzemi nyomás (bar)	súly (kg)	méretek (mm - H x Sz x M)
-----------------	-------	--	-------------------	--------------------	-----------	---------------------------



12.18 PF

Brads 12 Ts



Képkeret gyártás

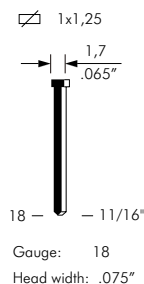

100	12.18 PF	18	100	4 ÷ 7	0,66	209x 60 x 160
-----	-----------------	----	-----	-------	------	---------------

LEÍRÁS

Fejes szeg/rúd	100
Felületkezelés	galvanizált
Rendelésre	festett fejű, rozsdamentes, alumínium

ALKALMAZÁSOK

Kép- és tükörkeret gyártás.

VN11



VN11.15



Képkeret gyártás

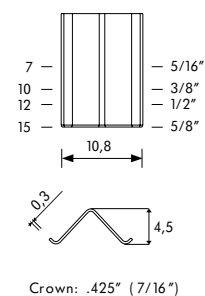

220	VN11.15	7 ÷ 15	220	5 ÷ 6,5	1,50	224 x 50 x 215
-----	----------------	--------	-----	---------	------	----------------

ALKALMAZÁSOK

Kép- és fakeret gyártás.

LEÍRÁS

Kapocs/rúd	200
Felületkezelés	fényes

SR8

Csipesz neve	tipus	használható hossz. méretek (-tól ÷ -ig - mm)	tárkapacitás (db)	üzemi nyomás (bar)	súly (kg)	méretek (mm - H x Sz x M)
--------------	-------	---	----------------------	-----------------------	--------------	------------------------------

ALKALMAZÁSOK

Kerítésépítés, zacskózárás,
drótfonat rögzítés.

LEÍRÁS

Kapocs/rúd	50
Felületkezelés	galvanizált
Rendelésre	tág gyűrűk

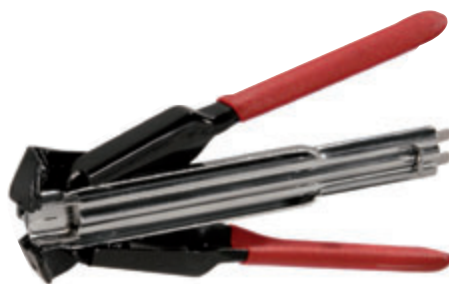

G-7



Drótfonat rögzítés

MAN.	G-7	20	130	-	0,35	185 x 28 x 102
------	-----	----	-----	---	------	----------------

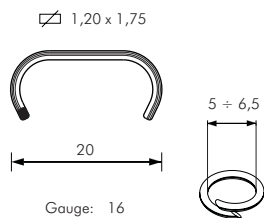

HR20

Cégsorozat neve	típus	használható hossz. méretek (-tól ÷ -ig - mm)	tárkapacitás (db)	üzemi nyomás (bar)	súly (kg)	méretek (mm - H x Sz x M)
-----------------	-------	--	-------------------	--------------------	-----------	---------------------------



HR20 M5

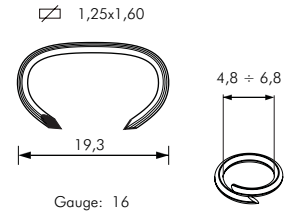

Ülésgyártás

LEÍRÁS

Kapocs/rúd	72
Felületkezelés	rezeztett felület
Rendelésre	galvanizált

HR	HR20 M5	20	200	5 ÷ 7	1,50	198 x 89 x 354
----	---------	----	-----	-------	------	----------------

HR23

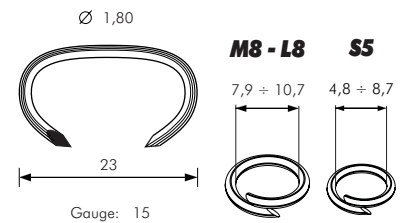

HR23 M8 HR23 L8 HR23 S5

HR23 M8 = 48 mm
HR23 L8 = 56 mm
HR23 S5 = 33 mm

Fémháló rögzítés

LEÍRÁS

Kapocs/rúd	100
Felületkezelés	galvanizált
Rendelésre	rezeztett felület

ALKALMAZÁSOK

Ülés- és matracgyártás, drótfonat rögzítés, drótfonat összekötés, kalitka készítés, ágyrugók rögzítése.

HR	HR23 M8	23	130	5 ÷ 7	1,45	198 x 89 x 354
	HR23 L8	23	130	5 ÷ 7	1,45	198 x 89 x 362
	HR23 S5	23	130	5 ÷ 7	1,45	198 x 89 x 340

DK25

Csoporozat neve	tipus	használható hossz. méretek (-tól ÷ -ig - mm)	tárkapacitás (db)	üzemi nyomás (bar)	súly (kg)	méretek (mm - H x Sz x M)
-----------------	-------	--	-------------------	--------------------	-----------	---------------------------

ELÉRHETŐ, AZ ALÁBBI KAPOCSTÍPUSOKKAL

80 , 83P , 92

LEÍRÁS

Korong/rúd 100



Fa alapanyag csomagolás

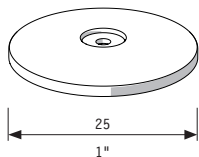

MINI	DK	10 ÷ 16	-	5 ÷ 6,5	1,60	223 x 128 x 265
-------------	-----------	---------	---	---------	------	-----------------

Cégsorozat néve	típus	használható hossz. méretek (-tól ÷ -ig - mm)	tárkapacitás (db)	üzemi nyomás (bar)	súly (kg)	méretek (mm - H x Sz x M)
--------------------	-------	---	----------------------	-----------------------	--------------	------------------------------

M3PF

ALKALMAZÁSOK

Akasztkapocs rögzítése fa késztermékek festéséhez.

LEÍRÁS

Kapocs/rúd	60
Felületkezelés	galvanizált



M3.75 PF
M3.75 PF1



M3.75 PF = 58 ÷ 60 mm
M3.75 PF1 = 48 ÷ 50 mm

840	M3.75 PF	75	90	5 ÷ 6	2,39	355x98x352
	M3.75 PF1	75	90	5 ÷ 6	2,39	355x98x352

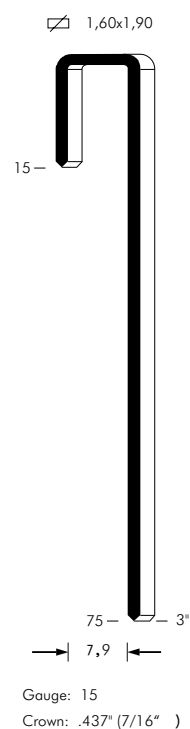

713

Cépsorozat neve	tipus	használható hossz. méretek (-tól ÷ -ig - mm)	tárkapacitás (db)	üzemi nyomás (bar)	súly (kg)	méretek (mm - H x Sz x M)
-----------------	-------	--	-------------------	--------------------	-----------	---------------------------

ALKALMAZÁSOK

Élelmiszer csomagolás.

LEÍRÁS

Kapocs/rúd	50
Felületkezelés	alumínium



Műanyag zacskó lezárás

HR-PS II

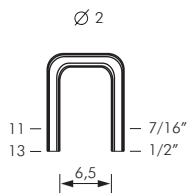

Gauge: 14
Crown: .393" (3/8")

SPC	HR-PS II	11 ÷ 13	150	-	6,00	415 x 162 x 765
-----	-----------------	---------	-----	---	------	-----------------



SZEGEK

Síktáras szegek

Műanyagkötésű tekercselt 0°-os

Műanyagkötésű tekercselt 16°-os

Zsindelyszegek

Drótkötésű tekercselt 16°-os

EPAL szegek

Műanyagkötésű síktáras szegek

Cépisorozat neve	típus	használható hossz. méretek (-tól ÷ -ig - mm)	tárkapacitás (db)	üzemi nyomás (bar)	súly (kg)	méretek (mm - H x Sz x M)
------------------	-------	--	-------------------	--------------------	-----------	---------------------------

FN21

LEÍRÁS

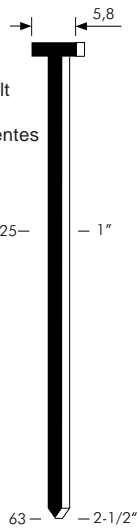
Szeg/rúd	38	
Felület	galvanizált	
Rendelésre	rozsdamentes	
		25 - 1"
		63 - 2-1/2"

1,90x2,15
 Gauge: 13
 Head width: .275"

TN22

LEÍRÁS

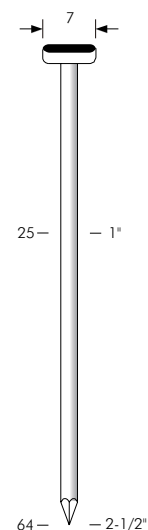
Szeg/rúd	37	
Felület	fényes	
		25 - 1"
		64 - 2-1/2"

Ø 2,2
 Gauge: 13
 Shank dia: .086"
 Head width: .275"

ALKALMAZÁSOK

Asztalok, ágyak, ülések, konyhabútorok gyártása és koporsógyártás, kiállítási pavilonok összeállítása, fémlemezek rögzítése, párnafa rögzítés, előre gyártott házak építése, ajtó- és ablakgyártás.



TN.732



TN.64

740	TN.732	18 ÷ 32	80	5 ÷ 7,5	1,95	295 x 94 x 257
850	TN.64	32 ÷ 64	80	5 ÷ 8,3	2,14	323 x 98 x 293

Cégsorozat név	típus	használható hossz. méretek (-tól ÷ -ig - mm)	tárkapacitás (db)	üzemi nyomás (bar)	súly (kg)	méretek (mm - H x Sz x M)
-------------------	-------	---	----------------------	-----------------------	--------------	------------------------------

TN 22 Beton



TN.715 - TN.732

740	TN.715	13 ÷ 15	80	5 ÷ 7,5	1,95	0,75	295 x 94 x 257
	TN.732	18 ÷ 32	80	5 ÷ 7,5	1,95	0,75	295 x 94 x 257

ALKALMAZÁSOK

Hordógyártás, fémlémezek rögzítése, párnafa rögzítés, rögzítés betonhoz.

LEÍRÁS

Szeg/rúd	40	
Felület	edzett galvanizált	
Gauge:	13	
Shank dia:	.086"	
Head width:	.275"	



TN.64

850	TN.64	32 ÷ 64	80	5 ÷ 8,3	2,14	1,40	323x98x293
-----	-------	---------	----	---------	------	------	------------

ST15

LEÍRÁS

Szeg/rúd	50	
Felület	edzett galvanizált	
Gauge:	15	
Shank dia:	.071"	
Head width:	.126"	



ST15.50 A

420	ST15.50 A	20 ÷ 50	73	5 ÷ 7,5	1,50	0,58	229 x 58 x 276
-----	-----------	---------	----	---------	------	------	----------------

ALKALMAZÁSOK

Szegélyezés.

Cépisorozat neve	tipus	használható szegek vastagsága (-tól ÷ -ig - mm)	használható hossz. méretek (-tól ÷ -ig - mm)	tárkapacitás (db)	üzemi nyomás (bar)	súly (kg)	méretek (mm - H x Sz x M)
------------------	-------	---	--	-------------------	--------------------	-----------	---------------------------

CNP 18

ALKALMAZÁSOK

Faláda és doboz összeállítás, cipőgyártás, díszítések, párnafa rögzítés, bútorgyártás.

LEÍRÁS

Szeg/tekercs	150
Felületkezelés	fényes
Rendelésre	galvanizált

Rendelésre



CN21.32

Ø 4,5 ÷ Ø 5
Head dia: .177 " ÷ .197 "

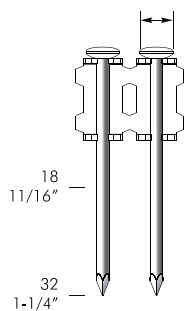

Ø 1,8
Shank dia: .071 "
Gauge: 15

Lapos tekercselés

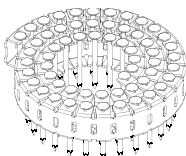

MORE	CN21.32	1,8 ÷ 2,1	16 ÷ 32	150	5 ÷ 7	1,15	255 x 100 x 213
-------------	----------------	-----------	---------	-----	-------	------	-----------------

Cégsorozat név	típus	használatos szegek vastagsága (-tól ÷ -ig - mm)	használatos hossz. méretek (-tól ÷ -ig - mm)	tárolókapacitás (db)	üzemi nyomás (bar)	súly (kg)	méretek (mm - H x Sz x M)
-------------------	-------	---	--	-------------------------	-----------------------	--------------	------------------------------

MŰANYAGKÖTÉSŰ TEKERCSEK 0°

CNP 21

ALKALMAZÁSOK

Faláda és doboz összeállítás,
cipőgyártás, díszítések, párnafa
rögzítés, bútorgyártás.

LEÍRÁS

Szeg/tekercs	150
Felületkezelés	fényes
Rendelésre	galvanizált



CNP 21.32

MORE	CNP 21.32	1,8 ÷ 2,1	16 ÷ 32	150	5 ÷ 7	1,15	255 x 100 x 213
-------------	------------------	-----------	---------	-----	-------	------	-----------------

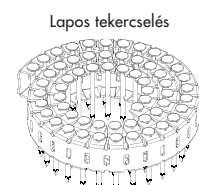
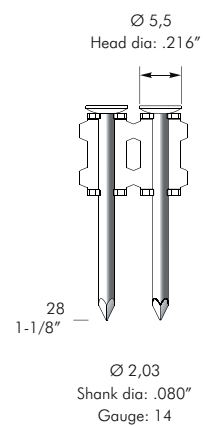

Cépisorozat neve	tipus	használható szegek vastagsága (-tól ÷ -ig - mm)	használható hossz. méretek (-tól ÷ -ig - mm)	tárkapacitás (db)	üzemi nyomás (bar)	súly (kg)	méretek (mm - H x Sz x M)
------------------	-------	---	--	-------------------	--------------------	-----------	---------------------------

CNP 203

ALKALMAZÁSOK

Faburkolás, párnafa rögzítés, lécezés, kerítésépítés, tetőlécezés, kültéri faburkolás, fadobozgyártás.

LEÍRÁS

Szeg/tekercs	175
Felületkezelés	rozsdamentes



CN25.50

MORE	CN25.50	2,1 ÷ 2,3	32 ÷ 50	175	5 ÷ 8	2,00	305 x 128 x 285
-------------	----------------	-----------	---------	-----	-------	------	-----------------

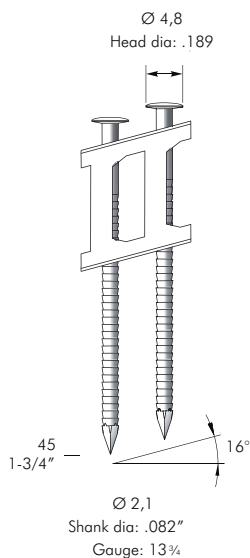

Lapos tekercselés

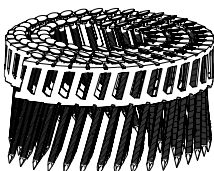

CNP 23

ALKALMAZÁSOK

Faburkolás, párnafa rögzítés, lécezés, kerítésépítés, tetőlécezés, kültéri faburkolás, fadobozgyártás.

LEÍRÁS

Szeg/tekercs 175
Felületkezelés rozsdamentes

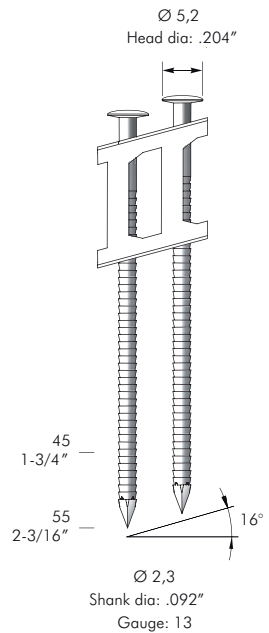

Lapos tekercselés

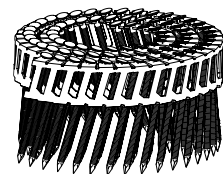

Cégsorozat neve	típus	hasznáható szegek vastagsága (-tól ÷ -ig - mm)	hasznáható hossz. méretek (-tól ÷ -ig - mm)	tárkapacitás (db)	üzemi nyomás (bar)	súly (kg)	méretek (mm - H x Sz x M)
-----------------	-------	--	---	-------------------	--------------------	-----------	---------------------------



CN25.50

MORE	CN25.50	2,1 ÷ 2,3	32 ÷ 50	175	5 ÷ 8	2,00	305 x 128 x 285
-------------	----------------	-----------	---------	-----	-------	------	-----------------



CN28.65

MORE	CN28.65	2,3 ÷ 2,5	32 ÷ 65	175	5 ÷ 8	2,05	310 x 128 x 326
-------------	----------------	-----------	---------	-----	-------	------	-----------------

Cépisorozat neve	típus	használható szegek vastagsága (-tól ÷ -ig - mm)	használható hossz. méretek (-tól ÷ -ig - mm)	tárkapacitás (db)	üzemi nyomás (bar)	súly (kg)	méretek (mm - H x Sz x M)
------------------	-------	---	--	-------------------	--------------------	-----------	---------------------------

CNP 25

ALKALMAZÁSOK

Faburkolás, párnafa rögzítés, lécezés, kerítésépítés, tetőlécezés, kültéri faburkolás, fadobozgyártás.



CN25.50

MORE	CN25.50	2,1 ÷ 2,3	32 ÷ 50	175	5 ÷ 8	2,00	305 x 128 x 285
-------------	----------------	-----------	---------	-----	-------	------	-----------------

LEÍRÁS

Szeg/tekercs 175
Felületkezelés rozsdamentes



CN28.65

MORE	CN28.65	2,3 ÷ 2,5	32 ÷ 65	175	5 ÷ 8	2,05	310 x 128 x 326
-------------	----------------	-----------	---------	-----	-------	------	-----------------

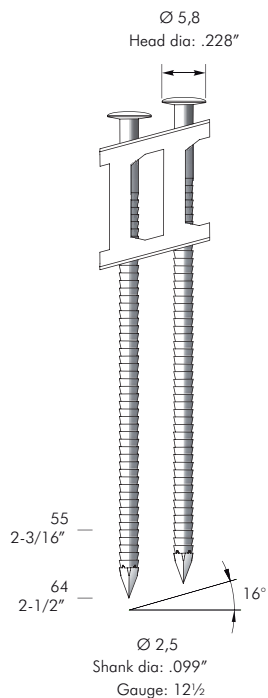

Lapos tekercselés

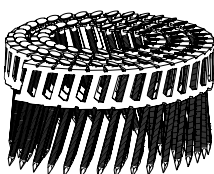

Cégsorozat néve	típus	használható szegek vastagsága (-tól ÷ -ig - mm)	használható hossz. méretek (-tól ÷ -ig - mm)	tárkapacitás (db)	üzemi nyomás (bar)	súly (kg)	méretek (mm - H x Sz x M)
--------------------	-------	---	--	----------------------	-----------------------	--------------	------------------------------

RCNW 31

ALKALMAZÁSOK

Zsindelyezés.



CN31.45

LEÍRÁS

Szeg/tekercs	120
Felületkezelés	galvanizált
Rendelésre	tűzhorganyzott



MORE	CN31.45	3,1	19 ÷ 45	120	5 ÷ 8	2,25	287 x 116 x 273
------	---------	-----	---------	-----	-------	------	-----------------

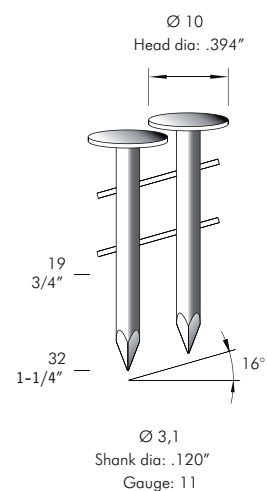

Kúpos tekerceslés

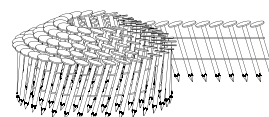

Cépisorozat neve	tipus	használható szegek vastagsága (-tól ÷ -ig - mm)	használható hossz. méretek (-tól ÷ -ig - mm)	tárkapacitás (db)	üzemi nyomás (bar)	súly (kg)	méretek (mm - H x Sz x M)
------------------	-------	---	--	-------------------	--------------------	-----------	---------------------------

CNW 21

ALKALMAZÁSOK

Faburkolás, párnafa rögzítés, lécezés, kerítésépítés, tetőlécezés, kültéri faburkolás, fadobozgyártás.

LEÍRÁS

Szeg/tekercs	350
Felületkezelés	fényes
Rendelésre	galvanizált, rozsdamentes

Rendelésre



CN25.50

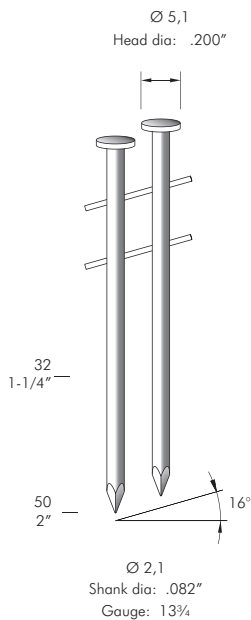

Kúpos tekercselés

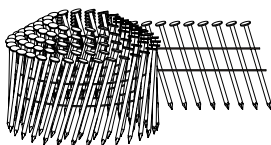

MORE	CN25.50	2,1 ÷ 2,3	32 ÷ 50	350	5 ÷ 8	2,00	305 x 128 x 285
-------------	----------------	-----------	---------	-----	-------	------	-----------------

Cégsorozat neve	típus	használható szegek vastagsága (-tól ÷ -ig - mm)	használható hossz. méretek (-tól ÷ -ig - mm)	tárkapacitás (db)	üzemi nyomás (bar)	súly (kg)	méretek (mm - H x Sz x M)
-----------------	-------	---	--	-------------------	--------------------	-----------	---------------------------

CNW 203



CN23.57

MORE	CN23.57	2,1 ÷ 2,3	25 ÷ 57	350	5 ÷ 8	2,67	310 x 132 x 285
-------------	----------------	-----------	---------	-----	-------	------	-----------------

ALKALMAZÁSOK

Raklapgyártás, faburkolás, párnafa rögzítés, lécezés, kerítésépítés, tetőlécezés, kültéri faburkolás, fadobozgyártás.

LEÍRÁS

Szeg/tekercs	350
Felületkezelés	fényes
Rendelésre	galvanizált, rozsdamentes, jumbo tekercs



CN25.50

MORE	CN25.50	2,1 ÷ 2,3	32 ÷ 50	350	5 ÷ 8	2,00	305 x 128 x 285
-------------	----------------	-----------	---------	-----	-------	------	-----------------

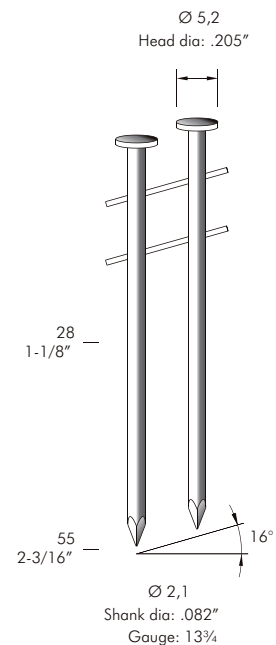

CN25.65

MORE	CN25.65	2,1 ÷ 2,5	38 ÷ 65	350	5 ÷ 8	2,75	300 x 130 x 312
-------------	----------------	-----------	---------	-----	-------	------	-----------------

Lapos tekercselés

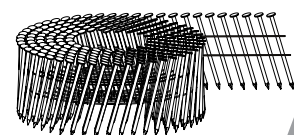

Cépisorozat neve	típus	használható szegek vastagsága (-tól ÷ -ig - mm)	használható hossz. méretek (-tól ÷ -ig - mm)	tárkapacitás (db)	üzemi nyomás (bar)	súly (kg)	méretek (mm - H x Sz x M)
------------------	-------	---	--	-------------------	--------------------	-----------	---------------------------

CNW 23



ALKALMAZÁSOK

Raklapgyártás, faburkolás, párnafa rögzítés, lécezés, kerítésépítés, tetőlécezés, kültéri faburkolás, fadóbozgyártás.

CN23.57

MORE	CN23.57	2,1 ÷ 2,3	25 ÷ 57	300	5 ÷ 8	2,67	310 x 132 x 285
------	---------	-----------	---------	-----	-------	------	-----------------

LEÍRÁS

Szeg/tekercs 300
 Felületkezelés fényes
 Rendelésre galvanizált, rozsdamentes, jumbo tekercs

Rendelésre



CN25.65

MORE	CN25.65	2,1 ÷ 2,5	38 ÷ 65	300	5 ÷ 8	2,75	300 x 130 x 312
------	---------	-----------	---------	-----	-------	------	-----------------

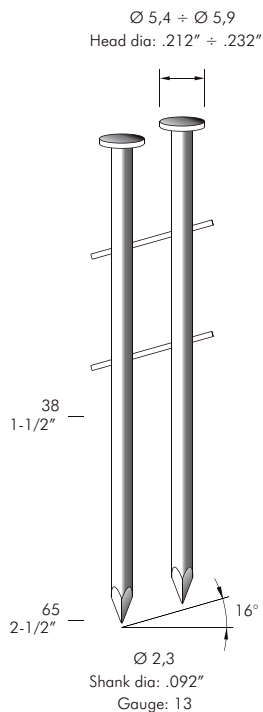

Lapos tekercselés

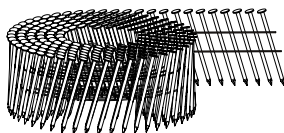

CN28.65

MORE	CN28.65	2,3 ÷ 2,5	32 ÷ 65	300	5 ÷ 8	2,05	310 x 128 x 326
------	---------	-----------	---------	-----	-------	------	-----------------

CNW 25

ALKALMAZÁSOK

Raklapgyártás, faburkolás, párnafa rögzítés, lécezés, kerítésépítés, tetőlécezés, kültéri faburkolás, fadobozgyártás.

LEÍRÁS

Szeg/tekercs	300
Felületkezelés	fényes
Rendelésre	galvanizált, rozsdamentes, jumbo tekercs



Cégsorozat neve	típus	használható szegek vastagsága (-tól ÷ -ig - mm)	használható hossz. méretek (-tól ÷ -ig - mm)	tárkapacitás (db)	üzemi nyomás (bar)	súly (kg)	méretek (mm - H x Sz x M)
-----------------	-------	---	--	-------------------	--------------------	-----------	---------------------------



CN25.65

MORE	CN25.65	2,1 ÷ 2,5	38 ÷ 65	300	5 ÷ 8	2,75	300 x 130 x 312
-------------	----------------	-----------	---------	-----	-------	------	-----------------



CN28.65

MORE	CN28.65	2,3 ÷ 2,5	32 ÷ 65	300	5 ÷ 8	2,05	310 x 128 x 326
-------------	----------------	-----------	---------	-----	-------	------	-----------------



CN29.70

MORE	CN29.70	2,5 ÷ 2,9	45 ÷ 70	300	5 ÷ 8	3,60	350 x 129 x 316
-------------	----------------	-----------	---------	-----	-------	------	-----------------



CN33.83

MORE	CN33.83	2,5 ÷ 3,3	50 ÷ 83	225 ÷ 250	5 ÷ 8	3,90	350 x 132 x 364
-------------	----------------	-----------	---------	-----------	-------	------	-----------------

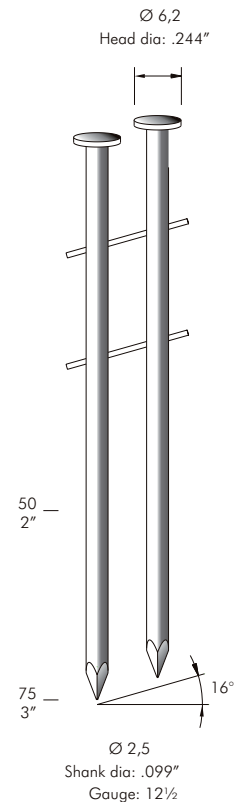

Lapos tekercselés

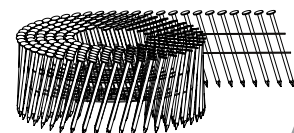

Cápcsozati neve	tipus	használható szegek vastagsága (-tól ÷ -ig - mm)	használható hossz. méretek (-tól ÷ -ig - mm)	tárkapacitás (db)	üzemi nyomás (bar)	súly (kg)	méretek (mm - H x Sz x M)
-----------------	-------	---	--	-------------------	--------------------	-----------	---------------------------

CNW 28

ALKALMAZÁSOK

Raklapgyártás, párnafa rögzítés, lécezés, kerítésépítés, faszindely rögzítés és faházgyártás, faburkolás.

LEÍRÁS

Szeg/tekercs	225 ÷ 250
Felületkezelés	fényes
Rendelésre	galvanizált, rozsdamentes, jumbo tekercs

Rendelésre

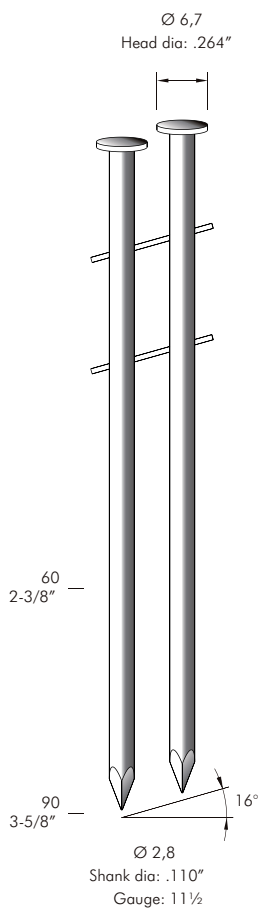

Lapos tekercselés

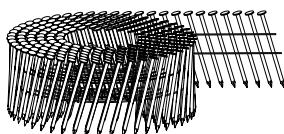

CN29.70

MORE	CN29.70	2,5 ÷ 2,9	45 ÷ 70	225 ÷ 250	5 ÷ 8	3,60	350 x 129 x 316
-------------	----------------	-----------	---------	-----------	-------	------	-----------------



CN33.83

MORE	CN33.83	2,5 ÷ 3,3	50 ÷ 83	225 ÷ 250	5 ÷ 8	3,90	350 x 132 x 364
-------------	----------------	-----------	---------	-----------	-------	------	-----------------



CN33.90

MORE	CN33.90	2,5 ÷ 3,3	45 ÷ 90	225 ÷ 250	5 ÷ 8	3,50	388 x 145 x 370
-------------	----------------	-----------	---------	-----------	-------	------	-----------------

CNW 31

ALKALMAZÁSOK

Raklapgyártás, faburkolás, kerítésépítés, fadóbozgyártás, faszindely rögzítés és faházgyártás.

LEÍRÁS

Szeg/tekercs	225
Felületkezelés	fényes
Rendelésre	galvanizált, rozsdamentes, jumbo tekercs

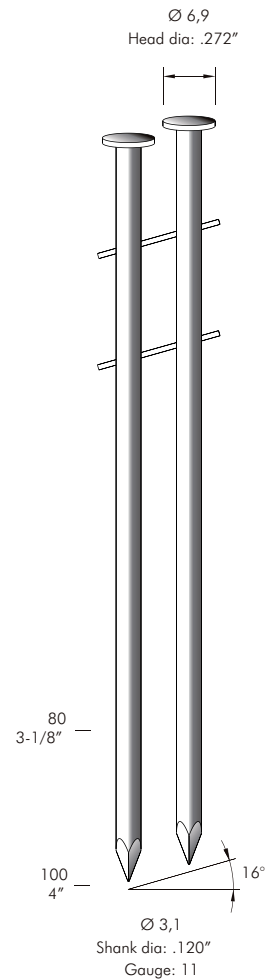

Lapos tekercselés

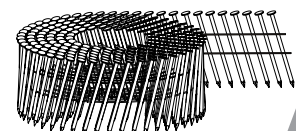

Céparazati név	típus	használható szegek vastagsága (-tól ÷ -ig - mm)	használható hossz. méretek (-tól ÷ -ig - mm)	tárkapacitás (db)	üzemi nyomás (bar)	súly (kg)	méretek (mm - H x Sz x M)
----------------	-------	---	--	-------------------	--------------------	-----------	---------------------------



CN33.83

MORE	CN33.83	2,5 ÷ 3,3	50 ÷ 83	225	5 ÷ 8	3,90	350 x 132 x 364
-------------	----------------	-----------	---------	-----	-------	------	-----------------



CN33.90

MORE	CN33.90	2,5 ÷ 3,3	45 ÷ 90	225	5 ÷ 8	3,50	388 x 145 x 370
-------------	----------------	-----------	---------	-----	-------	------	-----------------



CN38.100



CN38.130

MORE	CN38.100	2,8 ÷ 3,8	57 ÷ 100	225	5 ÷ 8	5,25	338 x 153 x 418
	CN38.130	3,1 ÷ 3,8	75 ÷ 130	225	5 ÷ 8	5,80	338 x 153 x 479

Cépsorozat neve	típus	használható szegek vastagsága (-tól ÷ -ig - mm)	használható hossz. méretek (-tól ÷ -ig - mm)	tárkapacitás (db)	üzemi nyomás (bar)	súly (kg)	méretek (mm - H x Sz x M)
-----------------	-------	---	--	-------------------	--------------------	-----------	---------------------------

CNW 34

ALKALMAZÁSOK

Faburkolás, kerítésépítés, fadóbozgyártás, raklapok, fazsindely rögzítés és faházgyártás.

LEÍRÁS

Szeg/tekercs	200
Felületkezelés	fényes
Rendelésre	galvanizált



CN38.100

MORE	CN38.100	2,8 ÷ 3,8	57 ÷ 100	150	5 ÷ 8	5,25	338 x 153 x 418
-------------	-----------------	-----------	----------	-----	-------	------	-----------------

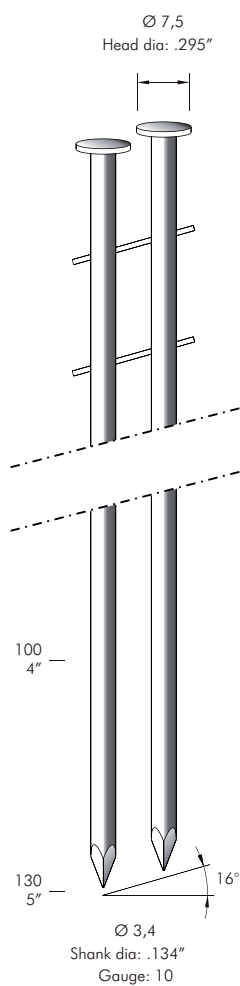

CN38.130

MORE	CN38.130	3,1 ÷ 3,8	75 ÷ 130	150	5 ÷ 8	5,80	338 x 153 x 479
-------------	-----------------	-----------	----------	-----	-------	------	-----------------

Lapos tekercselés

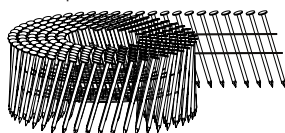

CNW 38

Cégsorozat név	típus	használható szegek vastagsága (-tól ÷ -ig - mm)	használható hossz. méretek (-tól ÷ -ig - mm)	tárkapacitás (db)	üzemi nyomás (bar)	súly (kg)	méretek (mm - H x Sz x M)
-------------------	-------	---	--	----------------------	-----------------------	--------------	------------------------------

**CN38.100**

MORE	CN38.100	2,8 ÷ 3,8	57 ÷ 100	125	5 ÷ 8	5,25	338 x 153 x 418
------	----------	-----------	----------	-----	-------	------	-----------------

ALKALMAZÁSOK

Faburkolás, kerítésépítés,
fadoboz készítés, fadobozgyártás,
raklapok, faszindely rögzítés és
faházgyártás.

LEÍRÁS

Szeg/tekercs	125
Felületkezelés	fényes
Rendelésre	galvanizált

**CN38.130**

MORE	CN38.130	3,1 ÷ 3,8	75 ÷ 130	125	5 ÷ 8	5,80	338 x 153 x 479
------	----------	-----------	----------	-----	-------	------	-----------------

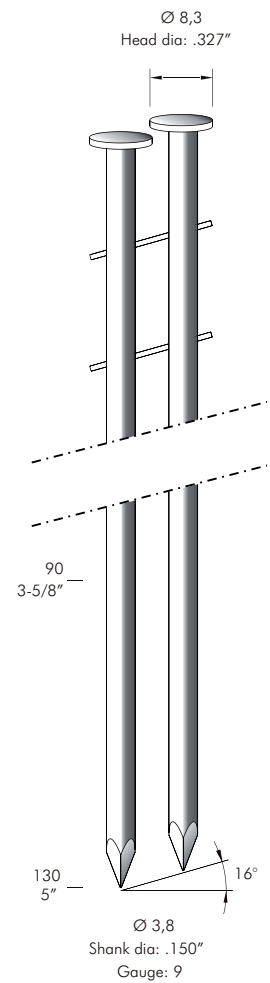

Lapos tekercselés

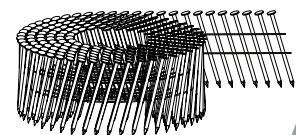

Cépsorozat neve	típus	használható szegek vastagsága (-tól ÷ -ig - mm)	használható hossz. méretek (-tól ÷ -ig - mm)	tárkapacitás (db)	üzemi nyomás (bar)	súly (kg)	méretek (mm - H x Sz x M)
-----------------	-------	---	--	-------------------	--------------------	-----------	---------------------------

CNWE 28

ALKALMAZÁSOK

Raklapgyártás és javítás.

LEÍRÁS

Szeg/tekercs	250
Felületkezelés	fényes

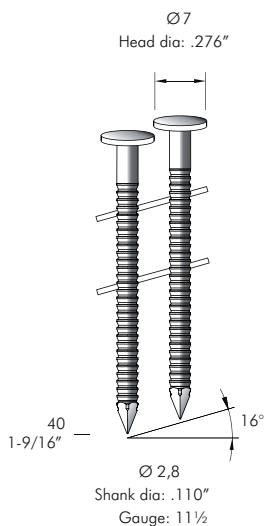

CN29.70

MORE	CN29.70	2,5 ÷ 2,9	40 ÷ 70	250	5 ÷ 8	3,60	350 x 129 x 316
-------------	----------------	-----------	---------	-----	-------	------	-----------------

Lapos tekercselés

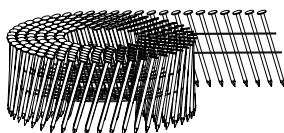

Cégsorozat néve	típus	használható szegek vastagsága (-tól ÷ -ig - mm)	használható hossz. méretek (-tól ÷ -ig - mm)	tárolkapacitás (db)	üzemi nyomás (bar)	súly (kg)	méretek (mm - H x Sz x M)
--------------------	-------	---	--	------------------------	-----------------------	--------------	------------------------------

CNWE 33

ALKALMAZÁSOK

Raklapgyártás és javítás.

LEÍRÁS

Szeg/tekerecs	125
Felületkezelés	fényes



CN38.100 EPAL

MORE	CN38.100 EPAL	2,8 ÷ 3,8	57 ÷ 100	125	5 ÷ 8	5,25	338 x 153 x 418
-------------	----------------------	-----------	----------	-----	-------	------	-----------------

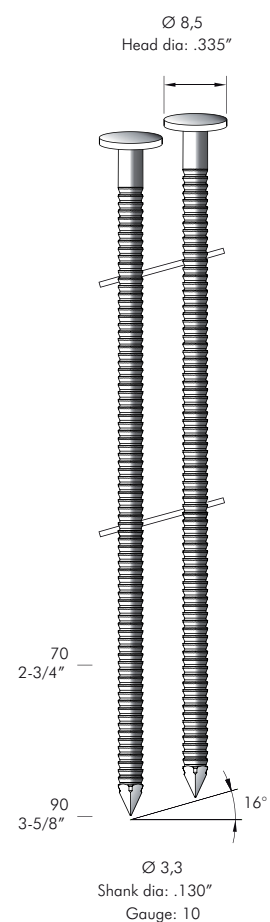

Lapos tekercselés

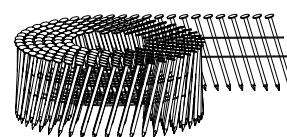

Cépisorozat neve	tipus	használható szegek vastagsága (-tól ÷ -ig - mm)	használható hossz. méretek (-tól ÷ -ig - mm)	tárkapacitás (db)	üzemi nyomás (bar)	súly (kg)	méretek (mm - H x Sz x M)
------------------	-------	---	--	-------------------	--------------------	-----------	---------------------------

SNPA-28

ALKALMAZÁSOK

Keretkészítés, faburkolás, párnafa rögzítés, lécezés, kültéri faburkolás, raklapok, fadobozok készítése, faszindely rögzítés és faházgyártás.

LEÍRÁS

Szeg / rúd	25
Felületkezelés	fényes
Rendelésre	galvanizált



SN22.100

MORE	SN22.100	2,8 ÷ 3,4	50 ÷ 100	60	5 ÷ 8	3,60	549 x 139 x 375
-------------	-----------------	-----------	----------	----	-------	------	-----------------

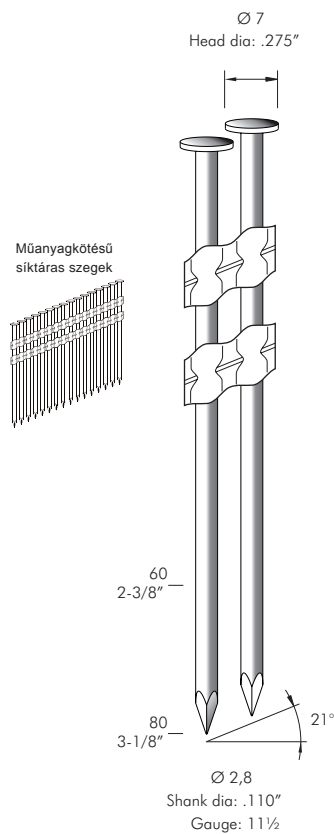

Cégsorozat néve	típus	használatos szegek vastagsága (-tól ÷ -ig - mm)	használatos hossz. méretek (-tól ÷ -ig - mm)	tárolókapacitás (db)	üzemi nyomás (bar)	súly (kg)	méretek (mm - H x Sz x M)
--------------------	-------	---	--	-------------------------	-----------------------	--------------	------------------------------

SNPA-31

ALKALMAZÁSOK

Keretkészítés, faburkolás, párnafa rögzítés, lécezés, kültéri faburkolás, raklapok, fadobozok készítése, faszindely rögzítés és faházigyártás.

LEÍRÁS

Szeg / rúd	25
Felületkezelés	fényes
Rendelésre	galvanizált



SN22.100

MORE	SN22.100	2,8 ÷ 3,4	50 ÷ 100	60	5 ÷ 8	3,60	549 x 139 x 375
-------------	-----------------	-----------	----------	----	-------	------	-----------------

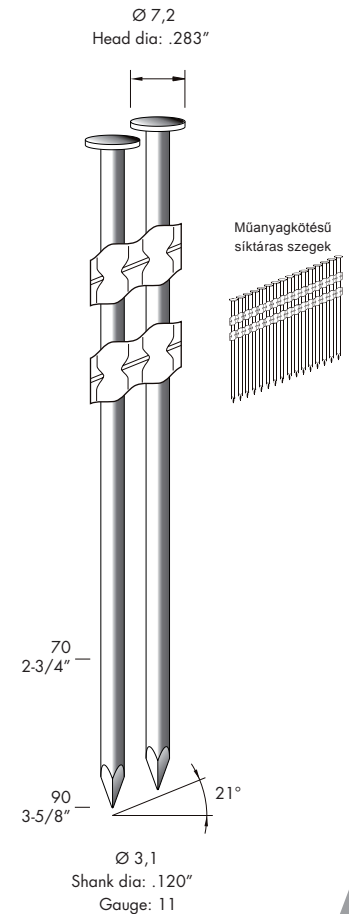

Cépisorozat neve	tipus	használható szegek vastagsága (-tól ÷ -ig - mm)	használható hossz. méretek (-tól ÷ -ig - mm)	tárkapacitás (db)	üzemi nyomás (bar)	súly (kg)	méretek (mm - H x Sz x M)
------------------	-------	---	--	-------------------	--------------------	-----------	---------------------------

SNPA-34

ALKALMAZÁSOK

Keretkészítés, faburkolás, párnafa rögzítés, lécezés, raklapok, fadobozok készítése, kültéri faburkolás, faszindely rögzítés és faházgyártás.

LEÍRÁS

Szeg / rúd	25
Felületkezelés	fényes
Rendelésre	galvanizált



SN22.100

MORE	SN22.100	2,8 ÷ 3,4	50 ÷ 100	60	5 ÷ 8	3,60	549 x 139 x 375
-------------	-----------------	-----------	----------	----	-------	------	-----------------

Műanyagkötésű síktáras szegek

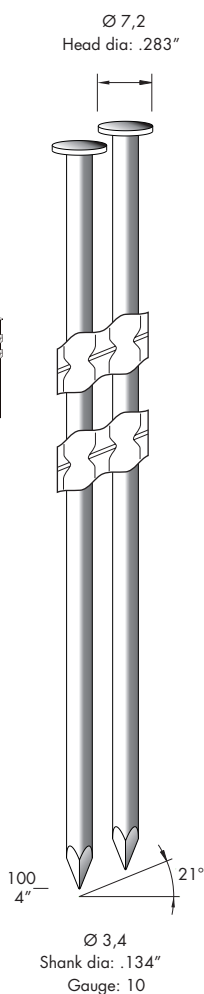

Cépsorozat név	típus	használatos szegek vastagsága (-tól ÷ -ig - mm)	használatos hossz. méretek (-tól ÷ -ig - mm)	tárkapacitás (db)	üzemi nyomás (bar)	súly (kg)	méretek (mm - H x Sz x M)
-------------------	-------	---	--	----------------------	-----------------------	--------------	------------------------------

SNPA-38



SN22.130

MORE	SN22.130	3,8 ÷ 4,2	90 ÷ 130	60	5 ÷ 8	6,00	550 x 174 x 430
-------------	-----------------	-----------	----------	----	-------	------	-----------------

ALKALMAZÁSOK

Keretkészítés, faburkolás, párnafa rögzítés, lécezés, kültéri faburkolás, raklapok, fadóbozok készítése, fazsindely rögzítés és faházgyártás.

LEÍRÁS

Szeg / rúd	25
Felületkezelés	fényes
Rendelésre	galvanizált



SN22.160

MORE	SN22.160	3,8 ÷ 4,6	100 ÷ 160	60	5 ÷ 8	6,90	568 x 180 x 548
-------------	-----------------	-----------	-----------	----	-------	------	-----------------

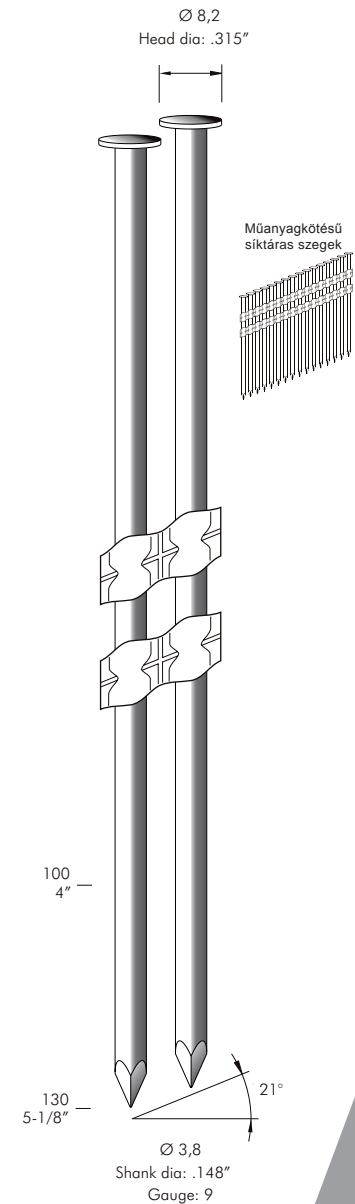

Cépisorozat neve	tipus	használható szegek vastagsága (-tól ÷ -ig - mm)	használható hossz. méretek (-tól ÷ -ig - mm)	tárkapacitás (db)	üzemi nyomás (bar)	súly (kg)	méretek (mm - H x Sz x M)
------------------	-------	---	--	-------------------	--------------------	-----------	---------------------------

SNPA-42

ALKALMAZÁSOK

Keretkészítés, faburkolás, párnafa rögzítés, lécezés, kültéri faburkolás, raklapok, fadobozok készítése, faszindely rögzítés és faházgyártás.

LEÍRÁS

Szeg / rúd	20
Felületkezelés	fényes
Rendelésre	galvanizált

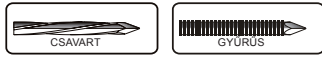

Ø 8,2
Head dia: .323"

Műanyagkötésű síktáras szegek

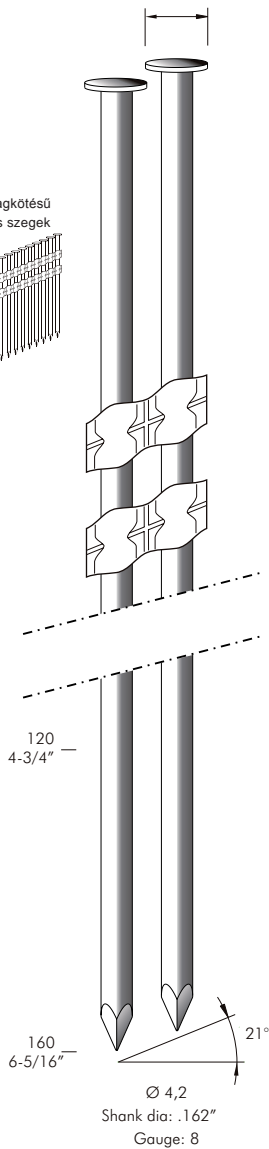

SN22.130

MORE	SN22.130	3,8 ÷ 4,2	90 ÷ 130	50	5 ÷ 8	6,00	550 x 174 x 430
------	----------	-----------	----------	----	-------	------	-----------------



SN22.160

MORE	SN22.160	3,8 ÷ 4,6	100 ÷ 160	50	5 ÷ 8	6,90	568 x 180 x 548
------	----------	-----------	-----------	----	-------	------	-----------------

Cépszerűzet neve	típus	használatos szegek vastagsága (-tól ÷ -ig - mm)	használatos hossz. méretek (-tól ÷ -ig - mm)	tárolókapacitás (db)	üzemi nyomás (bar)	súly (kg)	méretek (mm - H x Sz x M)
------------------	-------	---	--	----------------------	--------------------	-----------	---------------------------

SNPA-46

ALKALMAZÁSOK

Keretkészítés, faburkolás, párnafa rögzítés, lécezés, kültéri faburkolás, raklapok, fadobozok készítése, faszindely rögzítés és faházgyártás.

LEÍRÁS

Szeg / rúd	22
Felületkezelés	fényes
Rendelésre	galvanizált



SN22.160

MORE	SN22.160	3,8 ÷ 4,6	100 ÷ 160	50	5 ÷ 8	6,90	568 x 180 x 548
-------------	-----------------	-----------	-----------	----	-------	------	-----------------

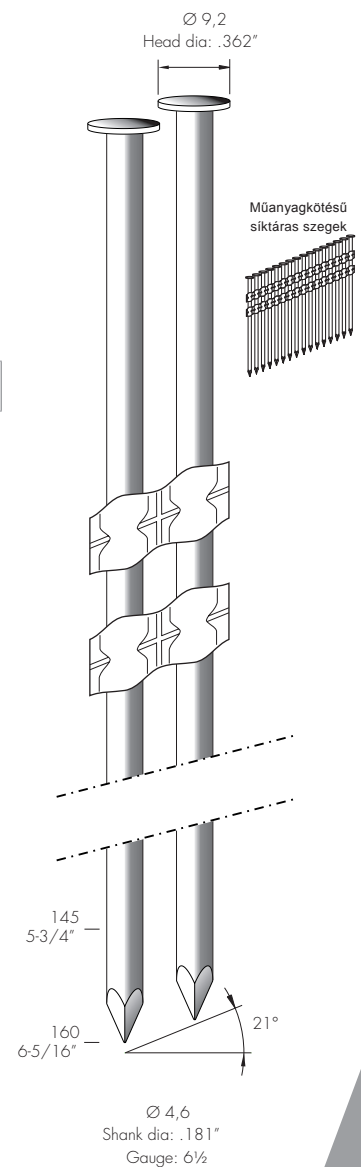



MŰANYAG KAPCSOK ÉS SZEGEK

MŰANYAG KAPCSOK ÉS SZEGEK

81P

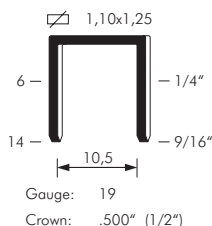

ALKALMAZÁSOK

Épületfa csomagolás, épületfa címkézés, hajóépítés, koporsó bélelés, ajtók, fémdetektorok, üvegyapott rögzítés, kárptosisipar, burkolatok közötti szigetelés. Felhasználható minden alkalmazási területen, ahol a fémkapcsok felsértenék az adott felületet, illetve ott, ahol a kapcsok elmozdulásának megakadályozására van szükség

LEÍRÁS

Kapocs/rúd 70
Felületkezelés műanyag
Rendelésre barna, szürke, mahagóni

Cápcsozati neve	típus	használható hossz. méretek (-tól ÷ -ig - mm)	tárkapacitás (db)	üzemi nyomás (bar)	súly (kg)	méretek (mm - H x Sz x M)
-----------------	-------	--	-------------------	--------------------	-----------	---------------------------



81P

81P CL

S változat

MINI	81P	6 ÷ 16	90	4 ÷ 6	0,90	223 x 43 x 148
	81P S	6 ÷ 16	90	4 ÷ 6	0,90	223 x 43 x 148
	81P CL	6 ÷ 16	170	4 ÷ 6	1,10	357 x 43 x 148
	81P SCL	6 ÷ 16	170	4 ÷ 6	1,10	357 x 43 x 153



CT6000P



G11P-S05

MAN.	CT6000P	6 ÷ 14	70	-	0,87	190 x 29 x 173
	G11P-S05	6 ÷ 11	140	-	0,90	305 x 40 x 56

81P BM

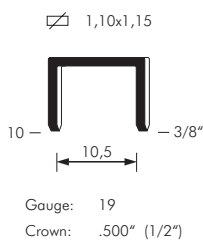

ALKALMAZÁSOK

Gumi újrafutózás.

LEÍRÁS

Kapocs/rúd 71
Felületkezelés fekete műanyag



81P



Gumi újrafutózás



S változat

MINI	81P	6 ÷ 16	90	4 ÷ 6	0,90	223 x 43 x 148
	81P S	6 ÷ 16	90	4 ÷ 6	0,90	223 x 43 x 153

Gépcsoport neve	típus	használható hossz. méretek (-tól ÷ -ig - mm)	tárkapacitás (db)	üzemi nyomás (bar)	súly (kg)	méretek (mm - H x Sz x M)
-----------------	-------	--	-------------------	--------------------	-----------	---------------------------

82P



82P

82P CL

S változat

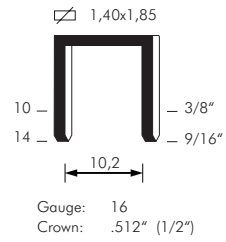

ALKALMAZÁSOK

Épületfa csomagolás, épületfa címkézés, hajóépítés, koporsó bélelés, ajtók, fémdetektorok, üveggyapot rögzítés, kárpitosipar, burkolatok közötti szigetelés. Felhasználható minden alkalmazási területen, ahol a fémkapcsok felsértenék az adott felületet, illetve ott, ahol a kapcsok elmozdulásának megakadályozására van szükség

LEÍRÁS

Kapocs/rúd 60
 Felületkezelés műanyag
 Rendelésre barna, szürke, mahagóni

MINI	típus	használható hossz. méretek (-tól ÷ -ig - mm)	tárkapacitás (db)	üzemi nyomás (bar)	súly (kg)	méretek (mm - H x Sz x M)
	82P	6 ÷ 16	60	4 ÷ 6	0,90	223 x 43 x 148
	82PS	6 ÷ 16	60	4 ÷ 6	0,90	223 x 43 x 153
	82P CL	6 ÷ 16	120	4 ÷ 6	1,10	357 x 43 x 148
	82SCL	6 ÷ 16	120	4 ÷ 6	1,10	357 x 43 x 148



G-3PS

MINI	típus	használható hossz. méretek (-tól ÷ -ig - mm)	tárkapacitás (db)	üzemi nyomás (bar)	súly (kg)	méretek (mm - H x Sz x M)
	G-3PS	6 ÷ 11	100	-	0,87	303 x 36 x 62

82P BM

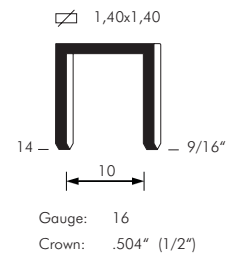

ALKALMAZÁSOK

Gumi újrafutózás.

LEÍRÁS

Kapocs/rúd 60
 Felületkezelés fekete műanyag

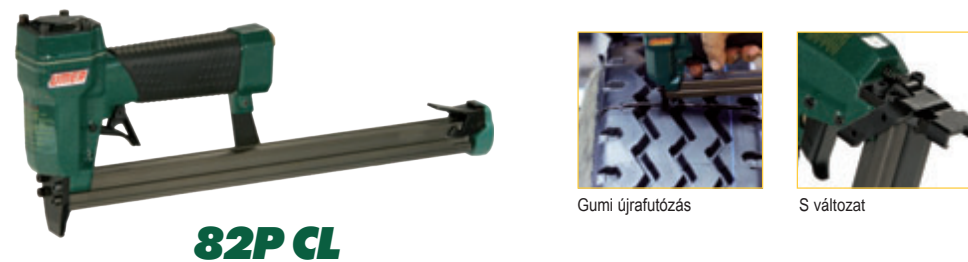

82P CL

Gumi újrafutózás

S változat

MINI	típus	használható hossz. méretek (-tól ÷ -ig - mm)	tárkapacitás (db)	üzemi nyomás (bar)	súly (kg)	méretek (mm - H x Sz x M)
	82P CL	6 ÷ 16	120	4 ÷ 6	1,10	357 x 43 x 148
	82P SCL	6 ÷ 16	120	4 ÷ 6	1,10	357 x 43 x 153

83P

ALKALMAZÁSOK

Épületfa csomagolás, épületfa címkézés, hajóépítés, koporsó bélelés, ajtók, fémdetektorok, bútorok, üvegyapot rögzítés, kárpitosipar, burkolatok közötti szigetelés. Felhasználható minden alkalmazási területen, ahol a fémkapcsok felsértenék az adott felületet, illetve ott, ahol a kapcsok elmozdulásának megakadályozására van szükség.

Cápcsozati neve	típus	használható hossz. méretek (-tól ÷ -ig - mm)	tárkapacitás (db)	üzemi nyomás (bar)	súly (kg)	méretek (mm - H x Sz x M)
-----------------	-------	--	-------------------	--------------------	-----------	---------------------------



83P



S változat

MINI	83P	6 ÷ 16	80	4 ÷ 6	0,90	223 x 43 x 148
	83PS	6 ÷ 16	80	4 ÷ 6	0,90	223 x 43 x 153

LEÍRÁS

Kapocs/rúd 70
Felületkezelés műanyag



83P.215



V változat

220	83P.215	10 ÷ 15	80	5 ÷ 6,5	1,11	244 x 50 x 204
	83P.215 V	10 ÷ 15	80	5 ÷ 6,5	1,22	244 x 50 x 223



G-3PS

MAN.	G-3PS	6 ÷ 11	120	-	0,87	303 x 36 x 62
------	-------	--------	-----	---	------	---------------

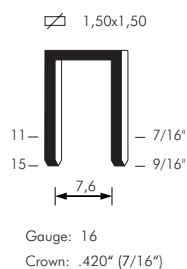

Géparazát neve	típus	használható hossz. méretek (-tól ÷ -ig - mm)	tárkapacitás (db)	üzemi nyomás (bar)	súly (kg)	méretek (mm - H x Sz x M)
----------------	-------	--	-------------------	--------------------	-----------	---------------------------



RI.25 P

MINI	RI.25 P	11 ÷ 25	100	5 ÷ 7	1,07	219 x 43 x 186
-------------	----------------	---------	-----	-------	------	----------------

MŰANYAG KAPCSOK ÉS SZEGEK

Pins IP

LEÍRÁS

Tűszeg/rúd	50
Felületkezelés	műanyag
Rendelésre	barna, szürke, mahagóni

1,15x1,15

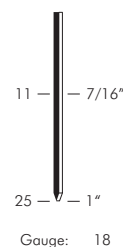

Pins 14P

ALKALMAZÁSOK

Elemek összeállítása, rögzítési feladatok, hajóépítés, bútor- és szekrénygyártás, hangszerkészítés, koporsógyártás. Felhasználható minden alkalmazási területen, ahol a fémkapcsok felsértenék az adott felületet, illetve ott, ahol a kapcsok elmozdulásának megakadályozására van szükség.

LEÍRÁS

Tűszeg/rúd	50
Felületkezelés	műanyag
Rendelésre	barna, szürke, mahagóni

1,40x1,50

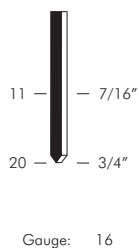

R14.25 P

MINI	R14.25 P	11 ÷ 25	80	5 ÷ 7	1,07	219 x 43 x 186
-------------	-----------------	---------	----	-------	------	----------------

Cépsorozat neve	típus	használható hossz. méretek (-tól ÷ -ig - mm)	tárkapacitás (db)	üzemi nyomás (bar)	súly (kg)	méretek (mm - H x Sz x M)
-----------------	-------	--	-------------------	--------------------	-----------	---------------------------

Brads 12P

ALKALMAZÁSOK

Bútor- és szekrénygyártás, ajtó- és ablakok gyártás, hajóépítés, kárpitosipar, koporsó bélelés, hangszerkészítés, egyéb rögzítési munkák. Felhasználható minden alkalmazási területen, ahol a fémkapcsok felsértenék az adott felületet, illetve ott, ahol a kapcsok elmozdulásának megakadályozására van szükség.



12P.25

MINI	12P.25	10 ÷ 28	100	4,5 ÷ 6	1,04	226 x 43 x 162
-------------	---------------	---------	-----	---------	------	----------------

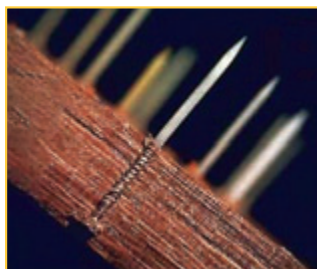

LEÍRÁS

Fejes szeg/rúd	50
Felületkezelés	műanyag
Rendelésre	barna, szürke, mahagóni



12P.25 CL4

220	12P.25 CL4	12 ÷ 25	210	5 ÷ 7	1,59	365 x 50 x 116
------------	-------------------	---------	-----	-------	------	----------------

1,15x1,15

2,1

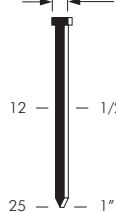

Gauge: 18

Head width: .082"

Gépcsoport neve	típus	használható hossz. méretek (-tól ÷ -ig - mm)	tárkapacitás (db)	üzemi nyomás (bar)	súly (kg)	méretek (mm - H x Sz x M)
-----------------	-------	--	-------------------	--------------------	-----------	---------------------------

Brads 17P

ALKALMAZÁSOK

Bútor- és szekrény gyártás, ajtó- és ablakok gyártás, hajóépítés, kárpitosipar, koporsó bélelés, hangszerkészítés, egyéb rögzítési munkák. Felhasználható minden alkalmazási területen, ahol a fémkapcsok felsértenék az adott felületet, illetve ott, ahol a kapcsok elmozdulásának megakadályozására van szükség.



17P.32

420	17P.32	12 ÷ 32	60	5 ÷ 7	1,33	237 x 58 x 219
-----	---------------	---------	----	-------	------	----------------

LEÍRÁS

Fejes szeg/rúd	47
Felületkezelés	műanyag
Rendelésre	barna, szürke, mahagóni



B17P.763

740	B17P.763	12 ÷ 63	85	5 ÷ 7,5	1,70	308 x 77 x 261
-----	-----------------	---------	----	---------	------	----------------

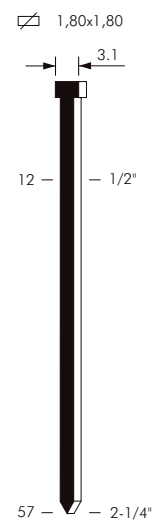

Gauge: 15
Head width: .122"



KÉZI ÉS ELEKTROMOS TŰZŐGÉPEK

KÉZI ÉS ELEKTROMOS TŰZŐGÉPEK

Cépisorozat neve	tipus	használható hossz. méretek (-tól ÷ -ig - mm)	tárkapacitás (db)	üzemi nyomás (bar)	súly (kg)	méretek (mm - H x Sz x M)
------------------	-------	--	-------------------	--------------------	-----------	---------------------------

LEÍRÁS

Kapocs/rúd	100/200
Felületkezelés	galvanizált
Rendelésre	alumínium



HSP-13

MAN.	HSP-13	6 ÷ 8	150	-	0,36	180 x 26 x 86
-------------	---------------	-------	-----	---	------	---------------

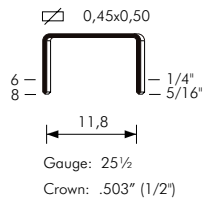

SP19

LEÍRÁS

Kapocs/rúd	208
Felületkezelés	galvanizált



SP-3

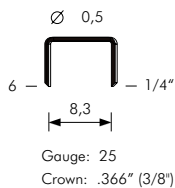

MAN.	SP-3	6	210	-	0,26	178 x 21 x 87
-------------	-------------	---	-----	---	------	---------------

Gépcsoport neve	típus	használható hossz. méretek (-tól ÷ -ig - mm)	tárkapacitás (db)	üzemi nyomás (bar)	súly (kg)	méretek (mm - H x Sz x M)
-----------------	-------	--	-------------------	--------------------	-----------	---------------------------



G-23/1



LT-33



G-19

MAN.	G-23/1	6 ÷ 10	157	-	0,56	177 x 27 x 138
	LT-33	6 ÷ 14	170	-	0,83	188 x 31 x 154
	G-19	6 ÷ 10	157	-	0,41	274 x 32 x 53

LEÍRÁS

Kapocs/rúd	157
Felületkezelés	galvanizált

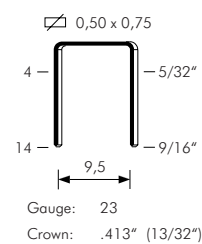

LEÍRÁS

Kapocs/rúd	100
Felületkezelés	galvanizált



G-23/2



LT-33

MAN.	G-23/2	4 ÷ 10	157	-	0,56	177 x 27 x 138
	LT-33	4 ÷ 14	160	-	0,83	188 x 31 x 154

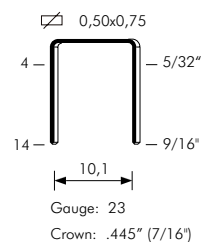

Cépisorozat neve	típus	használható hossz. méretek (-tól ÷ -ig - mm)	tárkapacitás (db)	üzemi nyomás (bar)	súly (kg)	méretek (mm - H x Sz x M)
------------------	-------	--	-------------------	--------------------	-----------	---------------------------

LEÍRÁS

Kapocs/rúd	84
Felületkezelés	galvanizált
Rendelésre	alumínium, DP végű, rozsdamentes



G-56BL

MAN.	G-56BL	8 ÷ 14	170	-	0,98	291 x 40 x 85
-------------	---------------	--------	-----	---	------	---------------

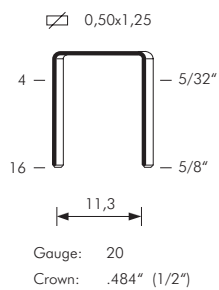

T50

Gépcsoport neve	típus	használható hossz. méretek (-tól ÷ -ig - mm)	tárkapacitás (db)	üzemi nyomás (bar)	súly (kg)	méretek (mm - H x Sz x M)
-----------------	-------	--	-------------------	--------------------	-----------	---------------------------



G-14



ST-A11

LEÍRÁS

Kapocs/rúd	84
Felületkezelés	galvanizált
Rendelésre	alumínium, DP végű, rozsdamentes

MAN.	G-14	6 ÷ 10	84	-	0,56	177 x 27 x 138
	ST-A11	6 ÷ 14	100	-	0,85	188 x 33 x 160



G-11

MAN.	G-11	6 ÷ 10	168	-	0,95	305 x 40 x 56
------	------	--------	-----	---	------	---------------



G-54A

MAN.	G-54 A	8 ÷ 14	168	-	1,13	305 x 40 x 56
------	--------	--------	-----	---	------	---------------

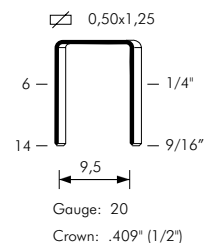

G-50BL

MAN.	G-50BL	8 ÷ 14	170	-	0,98	291 x 40 x 85
------	--------	--------	-----	---	------	---------------

Cépsorozat neve	típus	használható hossz. méretek (-tól ÷ -ig - mm)	tárkapacitás (db)	üzemi nyomás (bar)	súly (kg)	méretek (mm - H x Sz x M)
-----------------	-------	--	-------------------	--------------------	-----------	---------------------------

LEÍRÁS

Kapocs/rúd	84
Felületkezelés	galvanizált



HSP-12

MAN.	HSP-12	6 ÷ 12	84	-	0,46	190 x 24 x 100
-------------	---------------	--------	----	---	------	----------------



LT-1

MAN.	LT-1	4 ÷ 14	100	-	0,86	188 x 36 x 154
-------------	-------------	--------	-----	---	------	----------------

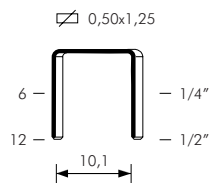

Gauge: 20
Crown: .437" (1/2")

B8

Gépcsoport neve	típus	használható hossz. méretek (-tól ÷ -ig - mm)	tárkapacitás (db)	üzemi nyomás (bar)	súly (kg)	méretek (mm - H x Sz x M)
-----------------	-------	--	-------------------	--------------------	-----------	---------------------------

**HP-88**

MAN.	HP-88	6 ÷ 10	200	-	0,36	187 x 29 x 89
------	--------------	--------	-----	---	------	---------------

LEÍRÁS

Kapocs/rúd	200
Felületkezelés	galvanizált

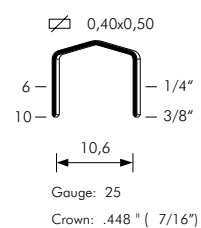
**B10****HSP-12****LT-5019**

MAN.	HSP-12	6 ÷ 12	84	-	0,46	190 x 24 x 100
	LT-5019	6 ÷ 14	95	-	0,83	188 x 31 x 154

LEÍRÁS

Kapocs/rúd	84
Felületkezelés	galvanizált
Rendelésre	alumínium

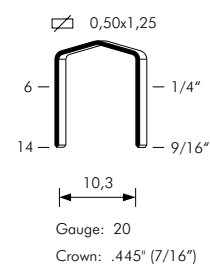

80

LEÍRÁS

Kapocs/rúd	150/139/125
Felületkezelés	pezsgő színű
Rendelésre	galvanizált, rozsdamentes, alumínium, festett

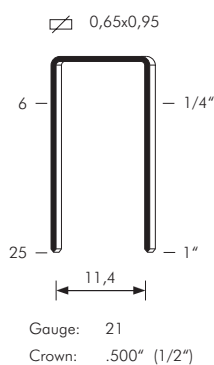

Cépisorozat neve	tipus	használható hossz. méretek (-tól ÷ -ig - mm)	tárkapacitás (db)	teljesítmény (W)	súly (kg)	tápfeszültség (V)	méretek (mm - H x Sz x M)
------------------	-------	--	-------------------	------------------	-----------	-------------------	---------------------------



E8016S



E8025

ELEC.	Model	6 ÷ 16	125	600	1,23	AC 220/240	217 x 64 x 193
	E8025	12 ÷ 25	125	600	1,82	AC 220/240	250 x 68 x 240

90

LEÍRÁS

Kapocs/rúd	100
Felületkezelés	fényes
Rendelésre	galvanizált, rozsdamentes, alumínium, DP végű

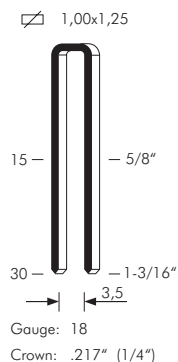

EF1835C

ELEC.	Model	15 ÷ 30	100	600	1,90	AC 220/240	270 x 68 x 240
	EF1835C						

Gépcsoport neve	típus	használható hossz. méretek (-tól -ig - mm)	tárolkapacitás (db)	teljesítmény (W)	súly (kg)	tápfeszültség (V)	méretek (mm - H x Sz x M)
-----------------	-------	--	---------------------	------------------	-----------	-------------------	---------------------------

Brads 12



E8016S

ELEC.	E8016S	15	100	600	1,23	AC 220/240	217 x 64 x 193
-------	---------------	----	-----	-----	------	------------	----------------

LEÍRÁS

Fejes szeg/rúd	100
Felületkezelés	galvanizált
Rendelésre	festett fejű, kisfejű (1,7 mm), rozsdamentes, alumínium



EF1835

ELEC.	EF1835	10 ÷ 35	100	600	1,86	AC 220/240	270 x 68 x 240
-------	---------------	---------	-----	-----	------	------------	----------------



EF1835C

ELEC.	EF1835C	10 ÷ 35	100	600	1,90	AC 220/240	270 x 68 x 240
-------	----------------	---------	-----	-----	------	------------	----------------

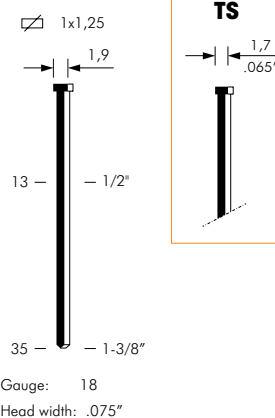

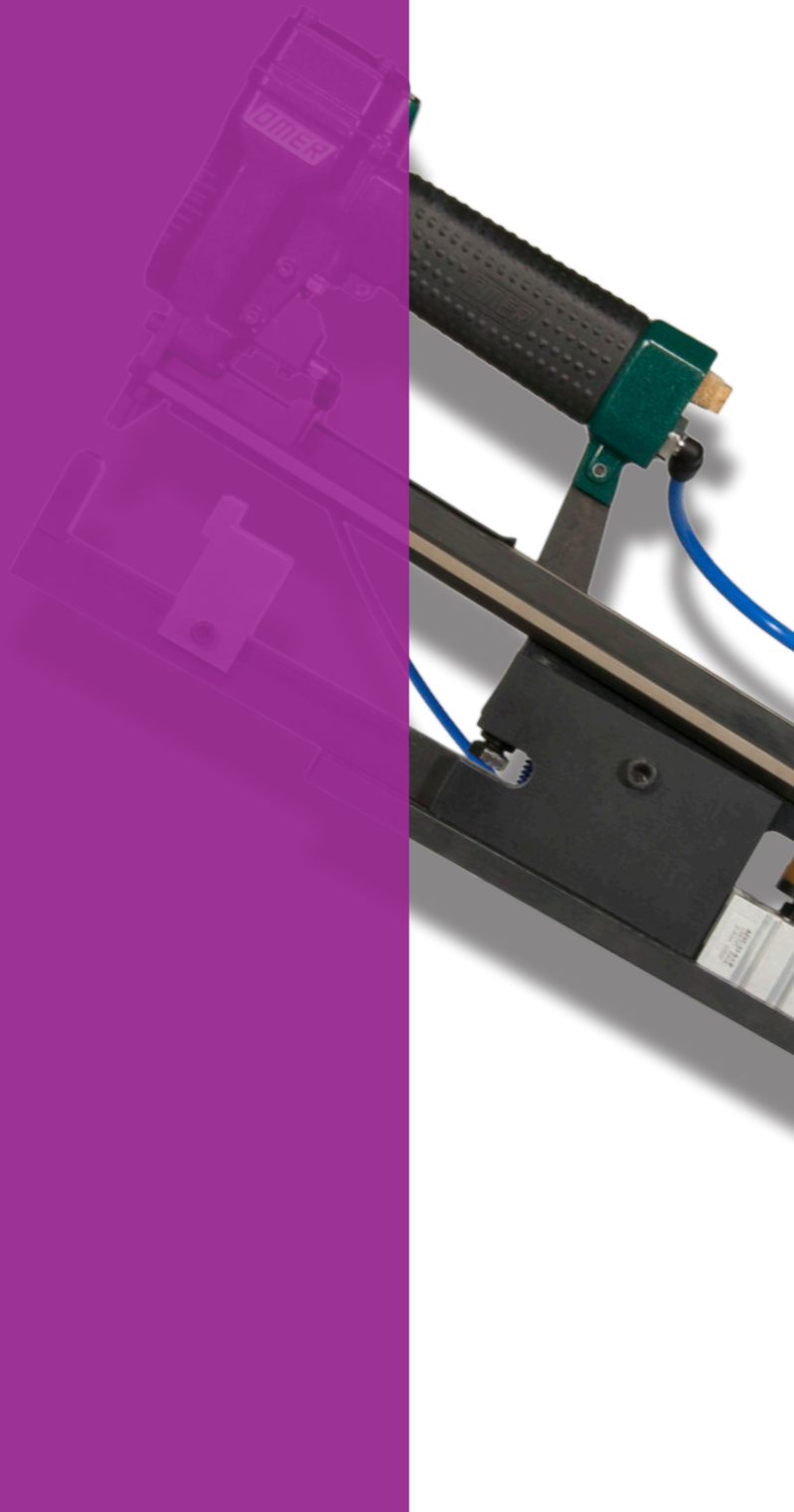

AUTOMATIZÁLÁS ÉS SPECIÁLIS KIEGÉSZÍTŐK

Automatizálás
Kiegészítők szerszámokhoz
Távműködtetésű elsütőszelepek

Cépsorozat neve	tipus	használható hossz. méretek (-tól ÷ -ig - mm)	tárkapacitás (db)	üzemi nyomás (bar)	súly (kg)	méretek (mm - H x Sz x M)
-----------------	-------	--	-------------------	--------------------	-----------	---------------------------

ROC 16

MEGNEVEZÉS

A ROC ideális automatizált megoldás blisztercsomagolások, zacskók, dobozok, bemutató eszközök lezárásához, stb. Alkalmazható kis üzemekben és nagyipari használat esetén is, a kapcsoló érintéssel aktiválható.



ROC

AUTO.	ROC	6 ÷ 16	2 rúd	5,5 ÷ 6,5	7,00	513 x 115 x 217
--------------	------------	--------	-------	-----------	------	-----------------

MEGNEVEZÉS

A ROC2 ideális automatizált megoldás bliszter csomagolások, zacskók, dobozok, bemutató eszközök stb., egyidejűleg két kapoccsal történő lezárásához. Alkalmazható kis üzemekben és nagyipari használat esetén is, a kapcsoló érintéssel aktiválható. Használható csak az egyik kapcsoló működtetésével is.

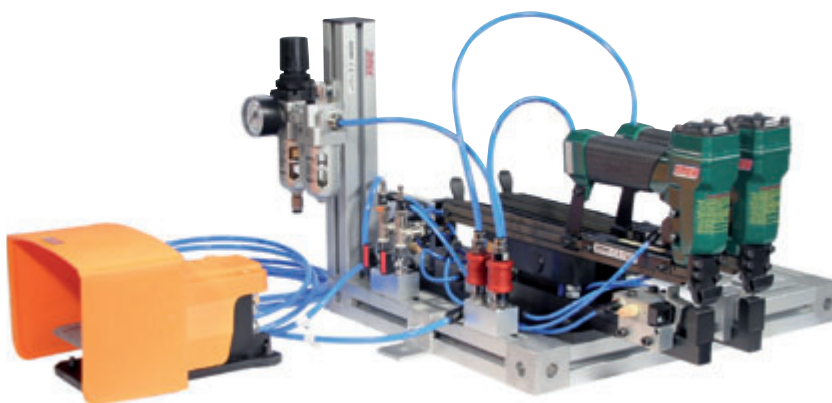

ROC2

AUTO.	ROC2	6 ÷ 16	2 rúd	5,5 ÷ 6,5	15,40	515 x 535 x 303
--------------	-------------	--------	-------	-----------	-------	-----------------

ELÉRHETŐ AZ ALÁBBI KAPOCS TÍPUSOKKAL

3G, 64, 80, 50, 65, 40, 4097

Gépcsoport neve	típus	használható hossz. méretek (-tól ÷ -ig - mm)	tárkapacitás (db)	üzemi nyomás (bar)	súly (kg)	méretek (mm - H x Sz x M)
-----------------	-------	--	-------------------	--------------------	-----------	---------------------------

ROP 16



ROP

AUTO.	ROP	6 ÷ 16	2 rúd	5,5 ÷ 6,5	7,00	513 x 115 x 217
-------	-----	--------	-------	-----------	------	-----------------

MEGNEVEZÉS

A ROP ideális automatizált megoldás bliszter csomagolások, zacskók, dobozok, bemutató eszközök lezárásához, stb. Alkalmazható kis üzemekben és nagyipari használat esetén is, a kapcsoló pedállal aktiválható.

ELÉRHETŐ AZ ALÁBBI KAPOCSTÍPUSOKKAL

3G, 64, 80, 50, 65, 40, 4097

ROC 25 ROP 25

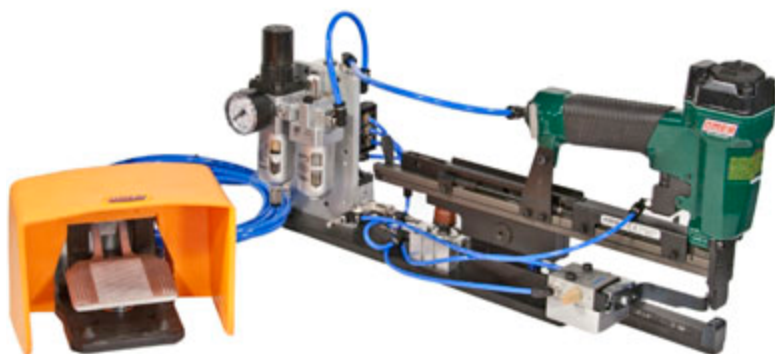

ROC / ROP

AUTO.	ROC / ROP	12 ÷ 25	280	5,5 ÷ 6,5	-	515 x 126 x 260
-------	-----------	---------	-----	-----------	---	-----------------

MEGNEVEZÉS

ROC/ROP verzió 25 mm-es hosszúságig.

ELÉRHETŐ AZ ALÁBBI KAPOCSTÍPUSOKKAL

80

Csapsorozat neve	tipus	használható hossz. méretek (-tól ÷ -ig - mm)	tárkapacitás (db)	üzemi nyomás (bar)	súly (kg)	méretek (mm - H x Sz x M)
------------------	-------	--	-------------------	--------------------	-----------	---------------------------

ÜLLŐK

MEGNEVEZÉS

A hagyományos üllőn kívül, speciális üllők is rendelhetők, melyekkel a kapocs visszahajlítása különböző módokon történhet.



98.06 (standard)



98.06-6



98.06-7

AUTOMATIZÁLÁSHOZ

ROC16, ROP16,
ROC25, ROP25.
(3G, 64, 80, 50, 65)

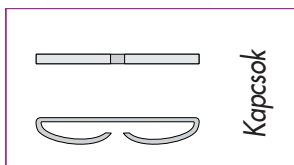

Kapcsok

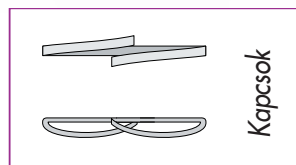

Kapcsok

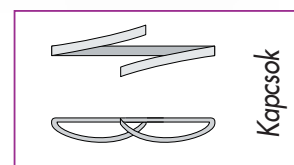

Kapcsok



98.06-8



98.06-800

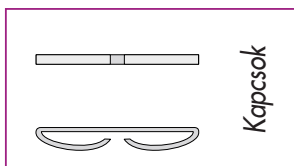

Kapcsok

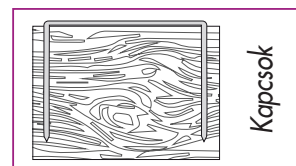

Kapcsok

Gépcsoport neve	típus	használható hossz. méretek (-tól ÷ -ig - mm)	tárkapacitás (db)	üzemi nyomás (bar)	súly (kg)	méretek (mm - H x Sz x M)
-----------------	-------	--	-------------------	--------------------	-----------	---------------------------

MINI-REST



MINI-REST

MEGNEVEZÉS

A MINI-REST egy automatizált megoldás nagyipari és kisüzemi cipőgyártás esetén is. A kapcsológép a kapocs hátát nem süllyeszti be a felületbe, hanem az anyag felett hagyja, azért, hogy a kapocs könnyen kiszedhető legyen.

ELÉRHETŐ AZ ALÁBBI GÉPEKKEL

CLM, CLT

AUTO.	MINI-REST	-	-	-	6,00	370 x 170 x 425
-------	-----------	---	---	---	------	-----------------

J250

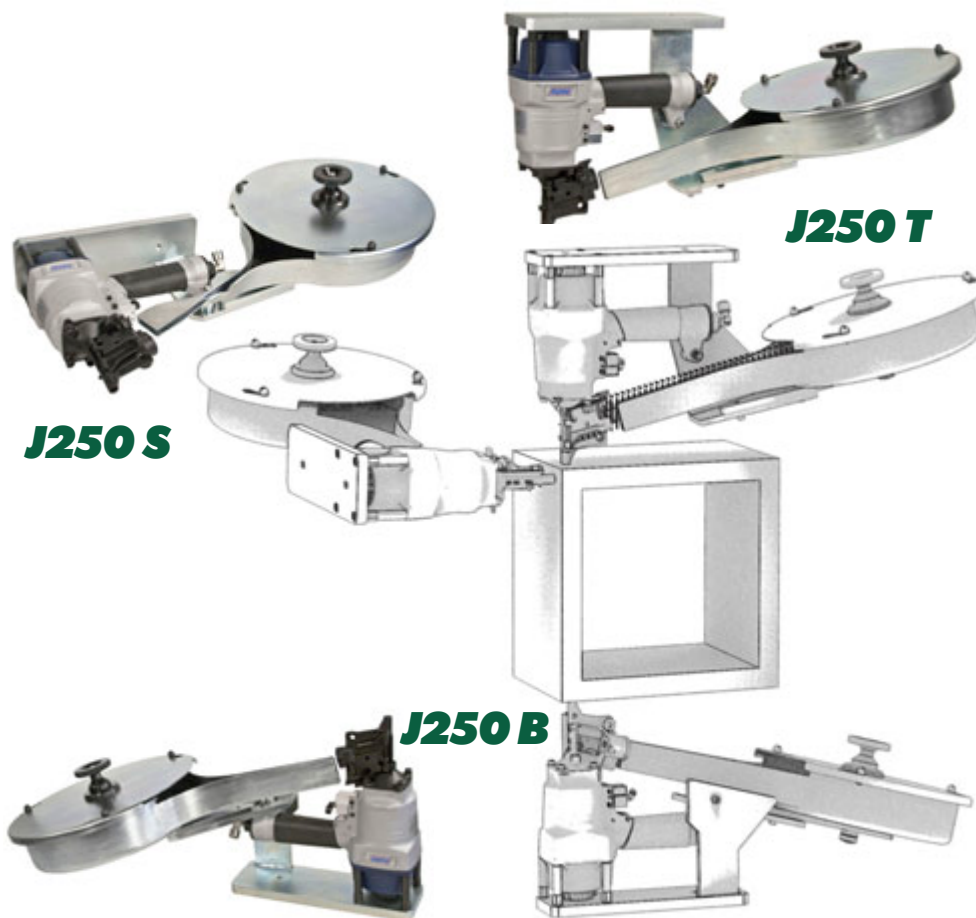

MEGNEVEZÉS

Automatizálás dobtáros szegekhez, különösen fadóbozok gyártásához. 3 féle verzióban elérhető: felső - alsó - oldalsó felhasználáshoz.

ELÉRHETŐ AZ ALÁBBI GÉPEKKEL

CN23.57

AUTO.	J250	50	2000	5 ÷ 8	-	-
-------	------	----	------	-------	---	---

KIEGÉSZÍTŐK SZERSZÁMOKHOZ

MEGNEVEZÉS

Ezek a kiegészítők elősegítik a pneumatikus gépek könnyebb üzembehelyezését és használatát az automatizált megoldások esetén.



25.04.3

MINI

Pisztoly sorozat



25.22

220

Pisztoly sorozat



25.42

420

Pisztoly sorozat



25.75

740

Pisztoly sorozat

Mod. **WP.738**
WS.738
WK.738
590.738



25.83

840

Pisztoly sorozat



KIEGÉSZÍTŐK SZERSZÁMOKHOZ

Pisztoly sorozat

MINI**70.00**

Pisztoly sorozat

220**70.26K****70.26.8K**

"V" változat

**MEGNEVEZÉS**

Ezek a kiegészítők a gépek függesztésével megkönnyítik az eszköz használatát.

Pisztoly sorozat

420**70.44K**

Alacsony fej



Pisztoly sorozat

420**70.44.1K**

Magas fej



Pisztoly sorozat

720**70.76.2K**

Pisztoly sorozat

740**70.76K**

Pisztoly sorozat

840**70.84K**

Pisztoly sorozat

CRT**35R550**

Függőleges helyzet



Vízszintes helyzet



TÁVMŰKÖDTETÉSŰ ELSÜTŐSZELEPEK

MEGNEVEZÉS

Mindegyik gép felszerelhető egy speciális távműködtetésű elsütőszeleppel. A jobb oldalon látható szelepek a gép sorozata és modell típusa alapján csoportosítva.

■ A kiválasztásnál kérjük, mindig vegye figyelembe a felhasználási terület sajátosságait



Pisztoly sorozat



Pisztoly sorozat



Pisztoly sorozat



Pisztoly sorozat



Pisztoly sorozat



Pisztoly sorozat



Pisztoly sorozat



Pisztoly sorozat



Pisztoly sorozat



Pisztoly sorozat



Pisztoly sorozat



Pisztoly sorozat



Pisztoly sorozat



Pisztoly sorozat



Pisztoly sorozat



Pisztoly sorozat



TÁVMŰKÖDŐTETÉSŰ ELSÜTŐSZELEPEK

termék

Szelep típusa

100

50.12

Biztonsági retesz nélkül működő

3/2 NA

MINI

50.05

Biztonsági retesz nélkül működő

3/2 NA**50.06.1K**

Biztonsági retesz nélkül működő

3/2 NC

220

50.22

PL jelzésű kapcsolóhoz

3/2 NA

220/420

50.25*

Biztonsági retesszel működő

3/2 NC**50.25.1***

Biztonsági retesz nélkül működő

3/2 NC**50.42***

Biztonsági retesz nélkül működő

3/2 NA

720

50.72.2K

Biztonsági retesz nélkül működő

3/2 NA

740

50.74.2*

Biztonsági retesz nélkül működő

3/2 NA**50.74.3***

Biztonsági retesz nélkül működő

3/2 NC**50.74.4***

Biztonsági retesszel működő

3/2 NC

840

50.83.1*

Biztonsági retesz nélkül működő

3/2 NA**50.83.3***

Biztonsági retesz nélkül működő

3/2 NC**50.83.4***

Biztonsági retesszel működő

3/2 NC

CRT

35P600

Sorozatú tekercses kapcsolóhoz

5/2**35P602**

Sorozatú síktáras kapcsolóhoz

5/2

MORE

MCN2565-A500***MCN2970-A500*****MCN3390-A600*****MS29130-A500***

Biztonsági retesz nélkül működő

3/2 NC

SZELEP 3/2 NO

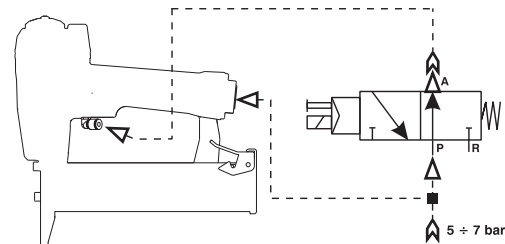

SZELEP 3/2 NO

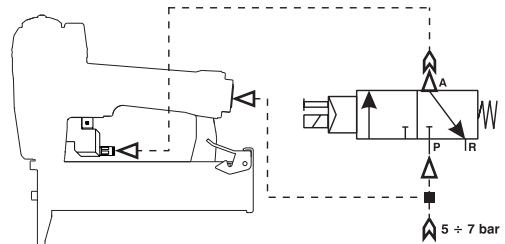

SZELEP 5/2

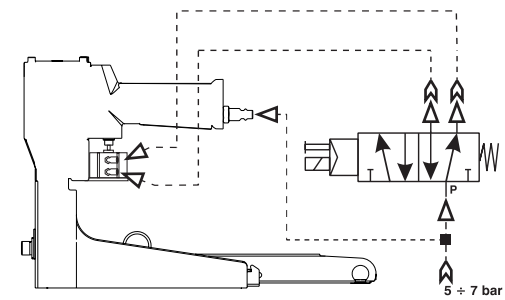

* A kiválasztásnál kérjük, mindig vegye figyelembe a felhasználási terület sajátosságait.



KOMPRESSZOR ÉS SEGÉDANYAGOK

Kompresszor
Csatlakozók és tömlők
Segédanyagok

KOMPRESSZOR









MEGNEVEZÉS

Kompresszor szerszámtartó dobozzal.

 OIL FREE



AIRBOX

							
Tartály térfogat	Max. Teljesítmény	Tápfeszültség	Légáram kapacitás	Zajszint	Maximum nyomás	Súly	Méreték
3 l	1.1 kW	(230V / 60hz)	160 l/min	LWA 88 dB(A)	8 bar	16,0 kg	Hosszúság 465 mm
							Szélesség 340 mm
							Magasság 470 mm





TÖMLŐDOB

MEGNEVEZÉS



Manuális tömlődob.



ATSP120830

			
Tömlő hosszúság	Tömlő átmérők	Súly	Méreték
30 m	12 x 8 mm	8,5 kg	Hosszúság 335 mm
			Szélesség 260 mm
			Magasság 350 mm

CSATLAKOZÓK ÉS TÖMLŐK

CSATLAKOZÓDUGÓK	Kód	Ország kód	Csatlakozás
	17.10K	ITA	G ¼
	17.13K	USA	
	17.14K	EU	

MEGNEVEZÉS

Csatlakozódugók, gyorscsatlakozók és spiráltömlők Omer gépekhez.

SPECIÁLIS GYORSCSATLAKOZÓK	Kód	Megnevezés
	17.14G	Csuklós gyorscsatlakozó dugó
	17.21	Szűrő

PU SPIRÁLTÖMLŐK (GYORSCSATLAKOZÓVAL ÉS DUGÓVAL SZERELVE)

	Kód	Külső és belső átmérő Ø	Hosszúság
	TSPG140855K	8 x 5 mm	5 m
	TSPG140851K	8 x 5 mm	10 m
	TSPG141061K	10 x 6,5 mm	10 m
	TSPG141281K	12 x 8 mm	10 m

SEGÉDANYAGOK

MEGNEVEZÉS

Javasolt termékek a gépek karbantartásához, biztonságos és szakszerű működtetéséhez.



D016

5 l olaj pneumatikus gépekhez.



D015

500 ml olaj pneumatikus gépekhez.



D01

20 ml olaj pneumatikus gépekhez.



D07

200 g zsír pneumatikus gépekhez.



D08

50 ml LOCTITE® 243 menetrögzítő.



D02

Védőszemüveg.

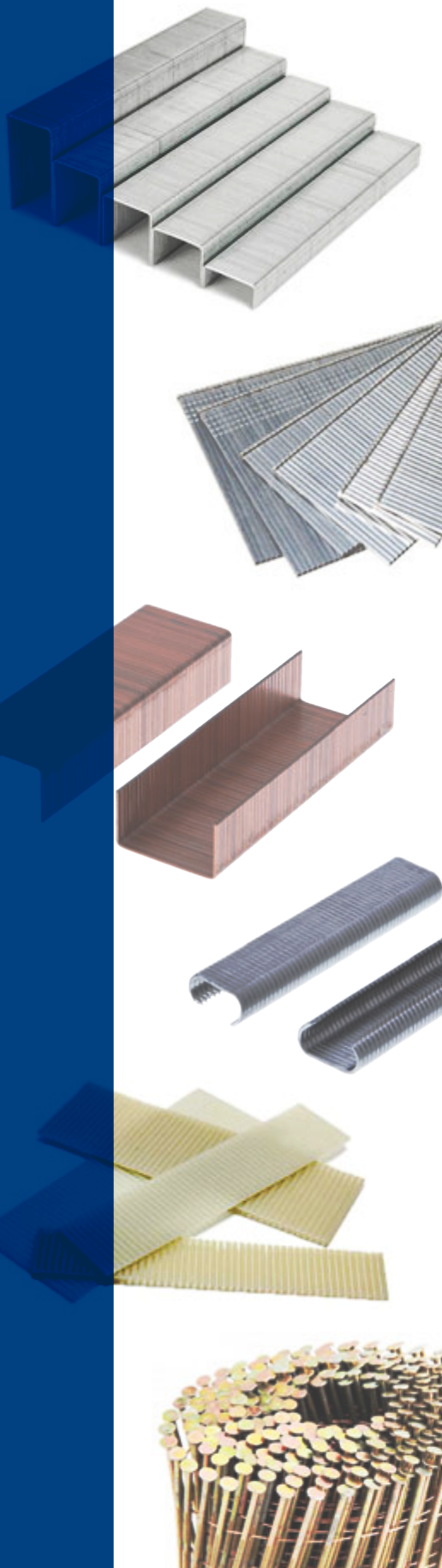

KAPOCS MEGNEVEZÉSEK ÉS KOMPATIBILITÁSI TÁBLÁZAT

VÉKONY ÉS KÖZEPES ANYAGÚ KAPCSOK

<p>3G</p> <p>0,55x0,75</p> <p>Gauge: 23 Crown: .350" (3/8")</p> <p>pag. 4 pag. 68</p>	<p>SJK</p> <p>0,55x0,75</p> <p>Gauge: 23 Crown: .154" (5/32")</p> <p>pag. 6</p>	<p>68</p> <p>0,55x0,75</p> <p>Gauge: 23 Crown: .386" (3/8")</p> <p>pag. 5</p>	<p>64</p> <p>0,55x0,75</p> <p>Gauge: 23 Crown: .492" (1/2")</p> <p>pag. 7</p>	<p>62</p> <p>0,55x0,75</p> <p>Gauge: 23 Crown: .500" (1/2")</p> <p>pag. 8</p>	
<p>99</p> <p>0,55x1,00</p> <p>Gauge: 21 Crown: .200" (7/32")</p> <p>pag. 9</p>	<p>4097</p> <p>0,65x0,95</p> <p>Gauge: 21 Crown: .170" (3/16")</p> <p>pag. 10-11 pag. 70</p>	<p>40</p> <p>0,65x0,95</p> <p>Gauge: 21 Crown: .180" (3/16")</p> <p>pag. 10-11</p>	<p>98</p> <p>0,65x0,95</p> <p>Gauge: 21 Crown: .307" (5/16")</p> <p>pag. 12</p>	<p>84</p> <p>0,65x0,95</p> <p>Gauge: 21 Crown: .480" (1/2")</p> <p>pag. 13</p>	<p>80</p> <p>0,65x0,95</p> <p>Gauge: 21 Crown: .500" (1/2")</p> <p>pag. 14-15 pag. 118 pag. 52</p>
<p>50</p> <p>0,50x1,25</p> <p>Gauge: 20 Crown: .484" (1/2")</p> <p>pag. 16 pag. 53 pag. 114</p>	<p>T50</p> <p>0,50x1,25</p> <p>Gauge: 20 Crown: .409" (1/2")</p> <p>pag. 17 pag. 115</p>	<p>88</p> <p>0,50x1,25</p> <p>Gauge: 20 Crown: .512" (1/2")</p> <p>pag. 19</p>	<p>65</p> <p>0,65x1,25</p> <p>Gauge: 19 Crown: .480" (1/2")</p> <p>pag. 18 pag. 54</p>	<p>195</p> <p>0,60x1,75</p> <p>Gauge: 18 Crown: .492" (1/2")</p> <p>pag. 19</p>	
<p>110</p> <p>0,65x1,60</p> <p>Gauge: 18 Crown: .512" (1/2")</p> <p>pag. 20 pag. 56</p>	<p>90</p> <p>1,00x1,25</p> <p>Gauge: 18 Crown: .217" (1/4")</p> <p>pag. 22-23-24 pag. 118</p>	<p>92</p> <p>1,00x1,25</p> <p>Gauge: 18 Crown: .334" (5/16")</p> <p>pag. 25-26-27</p>	<p>SG44</p> <p>1,00x1,25</p> <p>Gauge: 18 Crown: .386" (3/8")</p> <p>pag. 21</p>	<p>500</p> <p>1,00x1,25</p> <p>Gauge: 18 Crown: .421" (1/2")</p> <p>pag. 28</p>	<p>94</p> <p>1,00x1,25</p> <p>Gauge: 18 Crown: .528" (17/32")</p> <p>pag. 29</p>

VASTAG ANYAGÚ KAPCSOK

M1

☒ 1,30x1,45

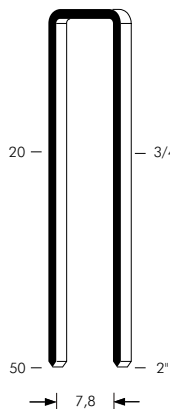

Gauge: 17
Crown: .410" (7/16")

pag. 30

M2

☒ 1,40x1,60

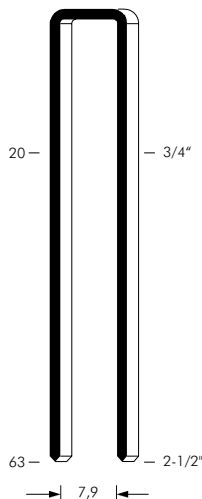

Gauge: 16
Crown: .421" (7/16")

pag. 31

700

☒ 1,40x1,60

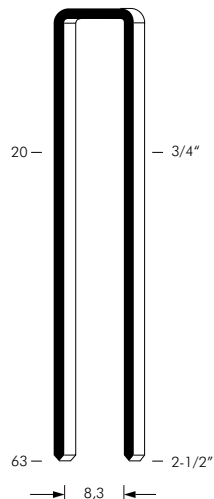

Gauge: 16
Crown: .437" (7/16")

pag. 32

S4

☒ 1,40x1,60

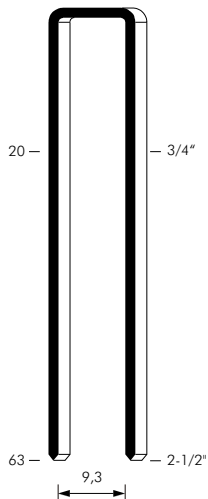

Gauge: 16
Crown: .476" (1/2")

pag. 33

1016

☒ 1,40x1,60

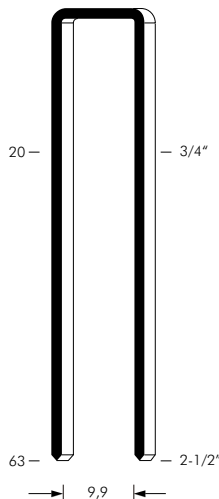

Gauge: 16
Crown: .500" (1/2")

pag. 33

M4

∅ 1,72

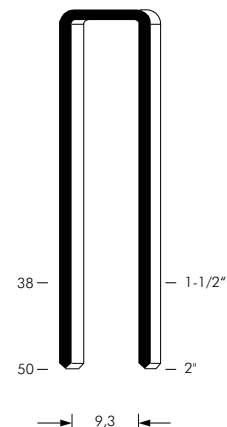

Gauge: 15,5
Crown: .502" (1/2")

WP

☒ 1,40x1,60

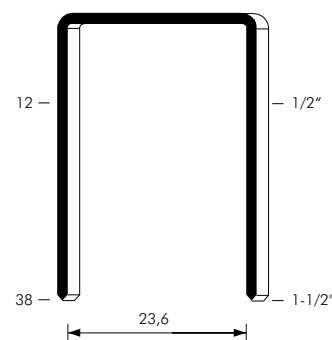

Gauge: 16
Crown: 1.038" (1")

pag. 34

M3

☒ 1,60x1,90

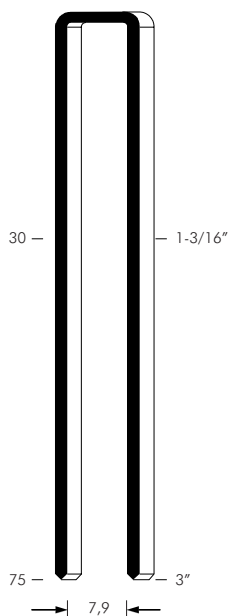

Gauge: 15
Crown: .437" (7/16")

pag. 35

S29

☒ 1,80 x 2,10

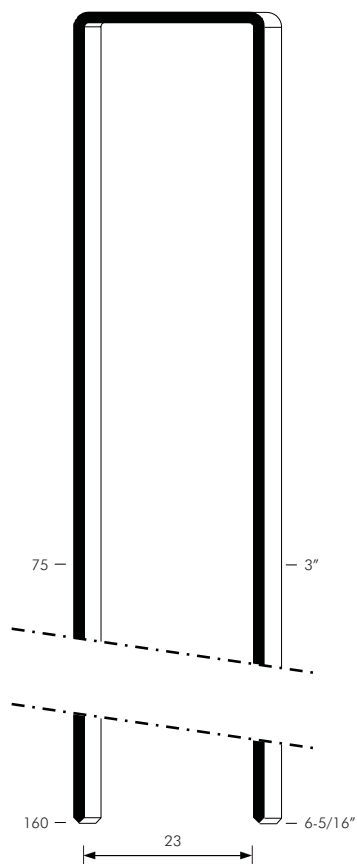

Gauge: 14
Crown: 1.047" (1")

pag. 36

Gauge: 14
Crown: 1.047" (1")

WK

☒ 1,40x1,60

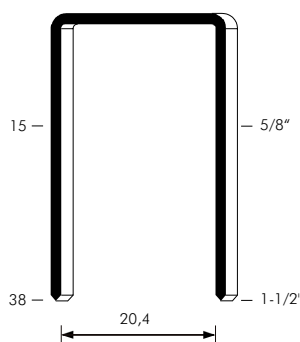

Gauge: 16
Crown: .913" (15/16")

pag. 34

WS

☒ 1,40x1,60

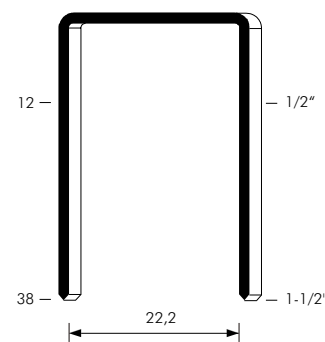

Gauge: 16
Crown: .982" (1")

pag. 34 pag. 59

TÚSZEGEK

Pins 6

Ø 0,64



Gauge: 23

Wire dia: .025"

pag. 38

Pins 8

0,75x0,90

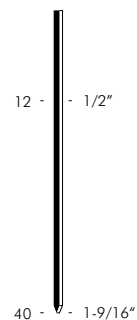

Gauge: 21

pag. 39

Pins I

1x1,25

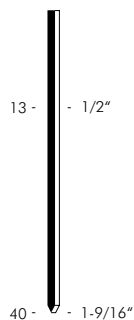

Gauge: 18

pag. 40

Pins AP

2,40x2,80

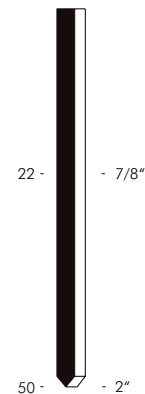

Gauge: 12

pag. 41

kompatibilitási útmutató		oldal	ATRO	BEA	BOSTITCH	DUO-FAST	HAUBOLD	ISABERG RAPID	KIHLBERG	PASLODE	PREBENA	SENCO
tűszegek	Pins 6	38	MINI	S700	MINIPINS		ST06		506		AL	CZ
	Pins 8	39	MINI/S		MINIPINS 18	MP	ST08				BE	
	Pins I	40	I	S100	AZ5550	I	SKN10				GA-PINS	AZ
	Pins AP	41	AP		SPIN	AL						PCH
fejes szegek	Brads B6	42										
	Brads M	43	MINI TIP	SK200		MB					JA	
	Brads 12	44 - 45 119	TIPIN	SK300	BT1300	B44	SKN12		512	F18	JM	AX(AY)
	Brads 14	46 - 47	TIP	SK400	BT1200	HB/60	SKN16		516	F16	N	
	Brads 17	48				FN8	SKN20				ND	
	DA	49		SKDA		DA						DA
	DB15	50			FN15							

Brads B6

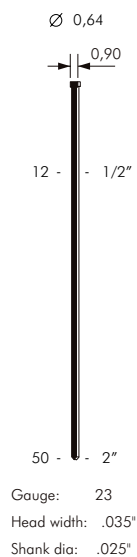

pag. 42

Brads M

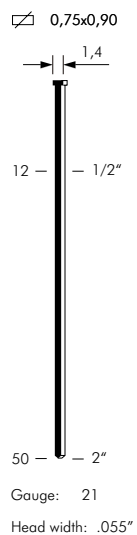

pag. 43

Brads 12

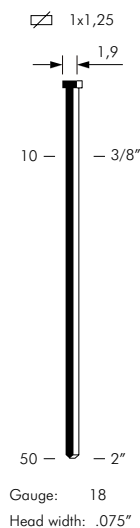

pag. 119
 pag. 44-45

Brads 14

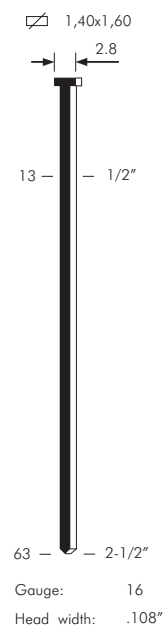

pag. 46-47

Brads 15

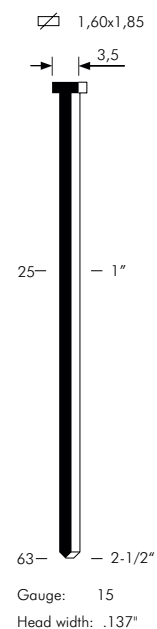

Brads 17

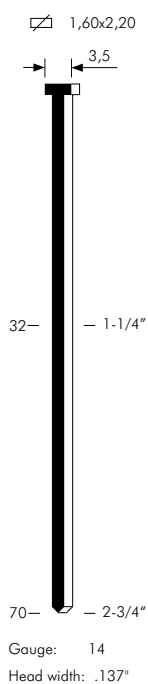

pag. 48

DA

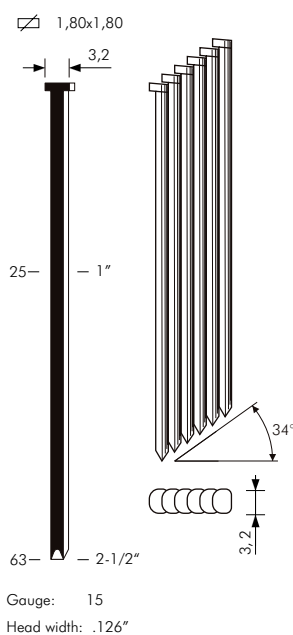

pag. 49

DB15

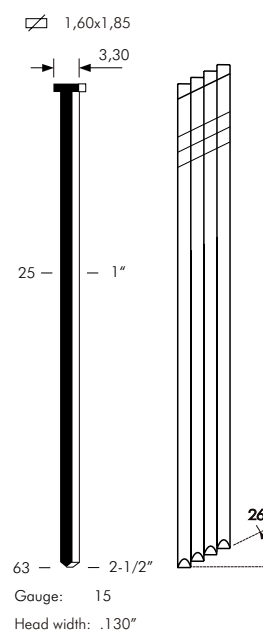

pag. 50

KARTONZÁRÓ KAPCSOK

80

0,65x0,95

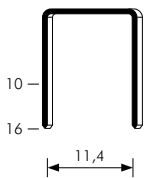

Gauge: 21
Crown: .500" (1/2")

- pag. 52
- pag. 14 - 15
- pag. 118

50

0,50x1,25

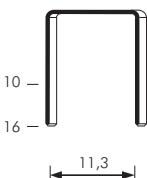

Gauge: 20
Crown: .484" (1/2")

- pag. 53
- pag. 16
- pag. 114

65

0,65x1,25

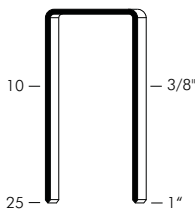

Gauge: 19
Crown: .480" (1/2")

- pag. 54
- pag. 18

110

0,65x1,60

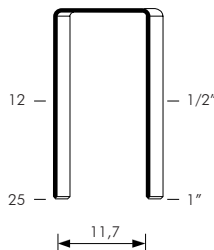

Gauge: 18
Crown: .512" (1/2")

- pag. 56
- pag. 20

77K

0,70x2,25

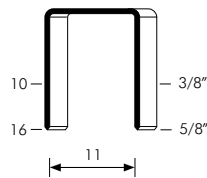

Gauge: 17
Crown: .488" (1/2")

- pag. 55

BA

0,50x2,60

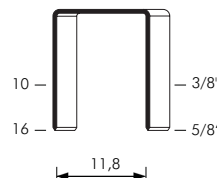

Gauge: 16,5
Crown: .504" (1/2")

- pag. 57

590

0,85x1,80

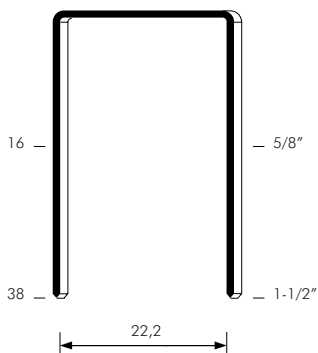

Gauge: 17
Crown: .941" (15/16")

- pag. 58

WS

1,40x1,60

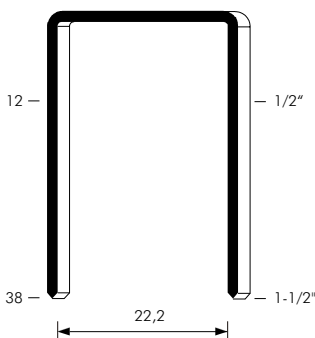

Gauge: 16
Crown: .982" (1")

- pag. 34
- pag. 59

34 L

0,80x2,25

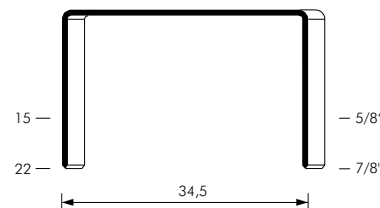

Gauge: 16
Crown: 1.358" (1-3/8")

- pag. 62

34

0,80x1,90

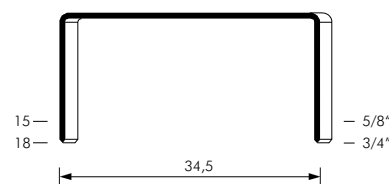

Gauge: 16,5
Crown: 1.358" (1-3/8")

- pag. 62

32

0,80x1,90

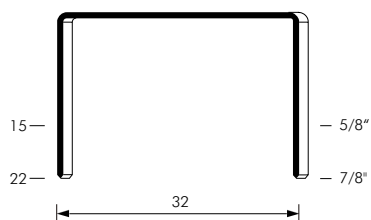

Gauge: 16,5
Crown: 1.260" (1-1/4")

- pag. 60

32

1,35x2,30

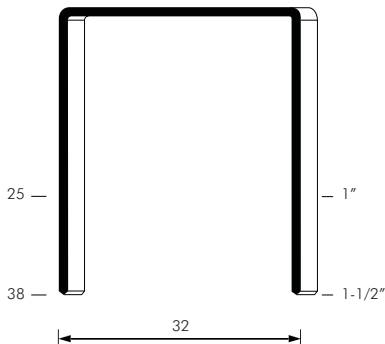

Gauge: 14
Crown: 1.260" (1-1/4")

- pag. 61

35

0,80x2,2



Gauge: 16
Crown: 1.378" (1-3/8")

- pag. 63

KARTONZÁRÓ KAPCSOK

ROLL C

0,95x1,90

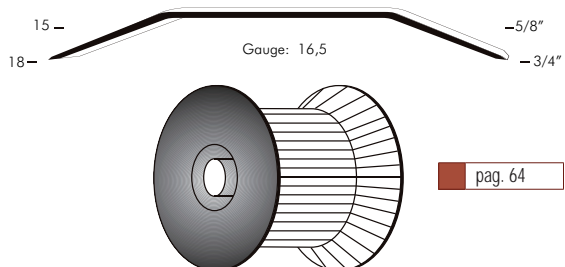

pag. 64

ROLL 34

0,95x1,90

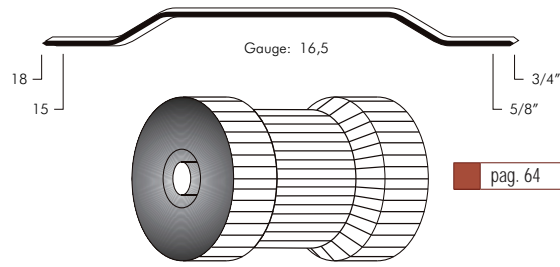

pag. 64

ROLL A

0,90x2,20

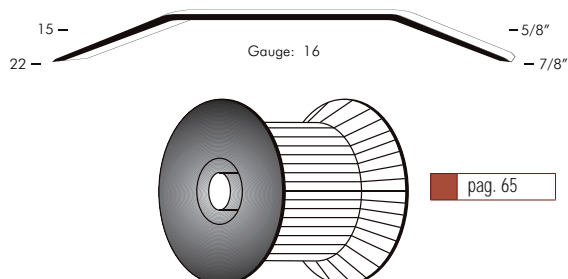

pag. 65

ROLL D

0,95x1,90

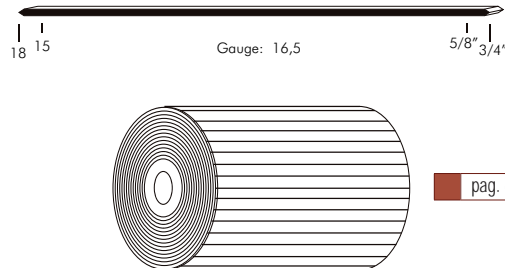

pag. 65

kompatibilitási útmutató		oldal	ATRO	BEA	BOSTITCH	DUO-FAST	HAUBOLD	ISABERG RAPID	KIHLBERG	PASLODE	PREBENA	SENCO
kartonzáró kapcsok	80	14-15 52-118	8 (80)	80-380	86 / AZ33	80	800		680		A	AT
	50	16-53 114		95		50	900				D	
	65	18-54										
	110	20-56	110									
	77K	55							777			
	BA	57			SB103020							
	590	58							590			
	WS	34-59	16 WC		BCS 2				654		WC	
	32	60	C	32					561		R	
	34L	62			SW9040							
	34	62			SW7437							
	35	63	A	35					560		B	
	Roll C	64	CR									
	Roll 34	64			SWC7437							
	Roll A	65	AR									
Roll D	65			LOCK				555				

SPECIÁLIS KAPCSOK ÉS RÖGZÍTÉSI ALKALMAZÁSOK

77

0,45x0,60

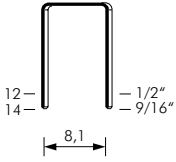

Gauge: 25
Crown: .354" (3/8")

pag. 68

3G

0,55x0,75

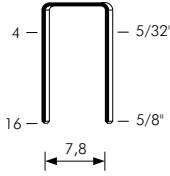

Gauge: 23
Crown: .350" (3/8")

pag. 68 pag. 4

4097

0,65x0,95

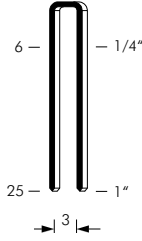

Gauge: 21
Crown: .170" (3/16")

pag. 70 pag. 10-11

53

Spessore 0,38

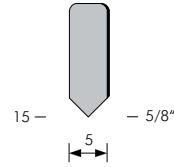

Width: .196" (3/16")
Thickness: .015"

pag. 70

Brads 12ts

1x1,25

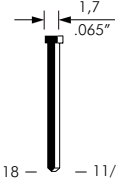

Gauge: 18
Head width: .075"

pag. 71

VN11

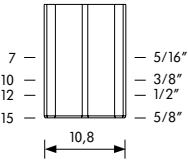

Crown: .425" (7/16")

pag. 71

DK25

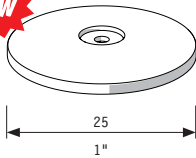

pag. 74

713

Ø 2

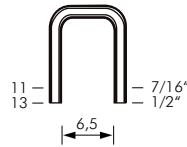

Gauge: 14
Crown: .393" (3/8")

pag. 76

M3PF

1,60x1,90

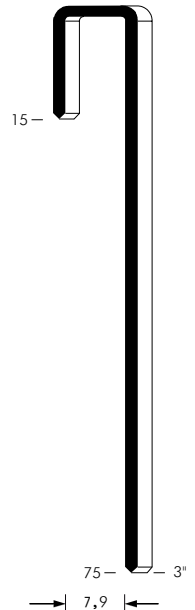

Gauge: 15
Crown: .437" (7/16")

pag. 75

MINI CF

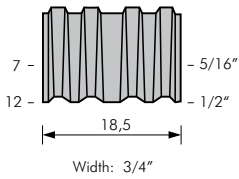

Width: 3/4"

pag. 69

CF

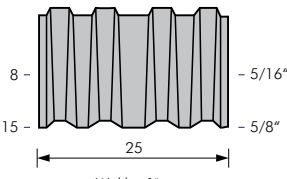

Width: 1"

pag. 69

JUMBO CF

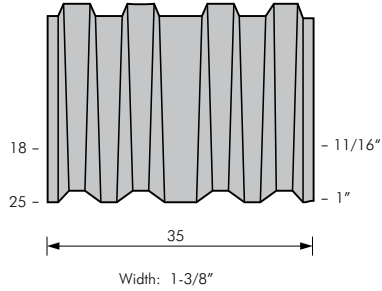

Width: 1-3/8"

SR8

1,20 x 1,75

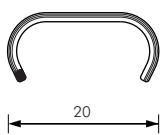

Gauge: 16

pag. 72

HR20

1,25x1,60

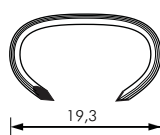

Gauge: 16

pag. 73

HR23

Ø 1,80

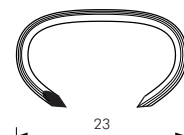

Gauge: 15

pag. 73

M8 - L8

7,9 ÷ 10,7



S5

4,8 ÷ 8,7

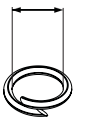

FN21

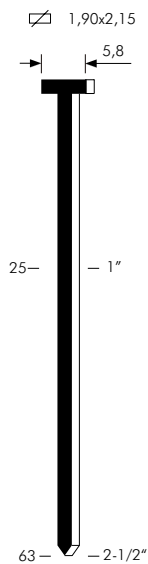

Gauge: 13
Head width: .275"

pag. 78

TN22

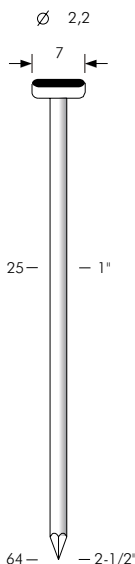

Gauge: 13
Shank dia: .086"
Head width: .275"

pag. 78

TN22 Beton

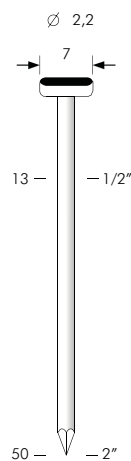

Gauge: 13
Shank dia: .086"
Head width: .275"

pag. 79

ST15

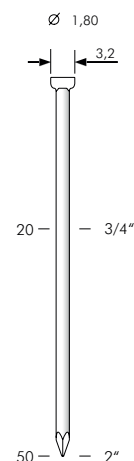

Gauge: 15
Shank dia: .071"
Head width: .126"

pag. 79

kompatibilitási útmutató		oldal	ATRO	BEA	BOSTITCH	DUO-FAST	HAUBOLD	ISABERG RAPID	KIHLBERG	PASLODE	PREBENA	SENCO
szegek	FN21	78	FN				TN22					
	TN22	78	TN22	T		TN	TN22				T	T
	TN22 Beton	79	TN22	T		TN	TN22				T	T
	ST15	79										
speciális kapcsok és rögzítési alkalmazások	77	68	55	50							VB	
	3G	4 - 68	7	71	72	7	7100		670		V	C
	4097	10-11-70		97	SX 4023						0	W
	Brads 12rs	71										
	713	76										
	53	70										
	VN11	71										
	MINI CF	69		WM								
	CF	69	CF	W		CF	WN				WN	CF
	JUMBO CF			MAXI W			JAMBO WN					
	SR8	72				Ring 616						
	HR20	73	HR20 TAPE			Ring 16						
	HR23	73	HR23 TAPE			Ring 15						
DK25	74											
M3PF	75											

MŰANYAGKÖTÉSŰ TEKERCSELT SZEGEK

CNP 18

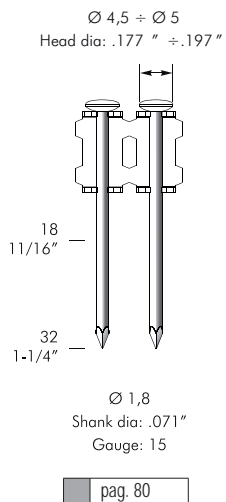

CNP 21

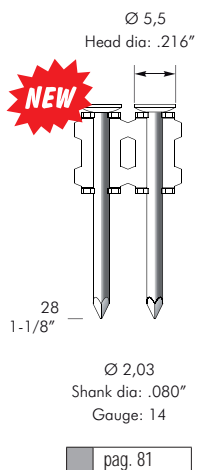

Rendelésre



Lapos tekerelés

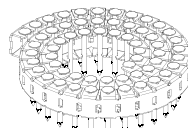

CNP 203

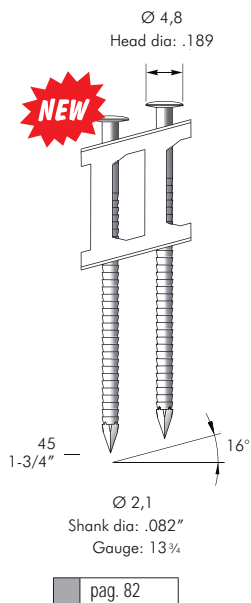

CNP 23

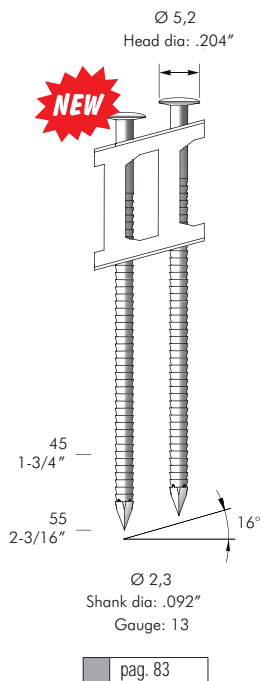

CNP 25

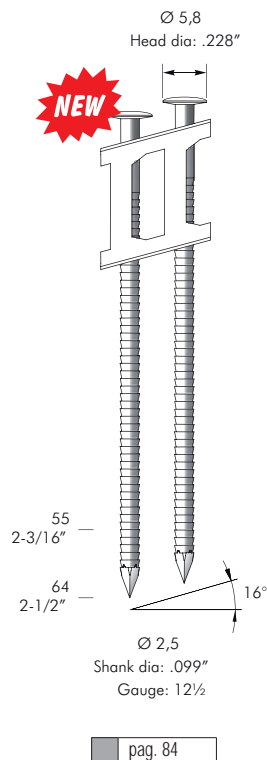

CNP 40

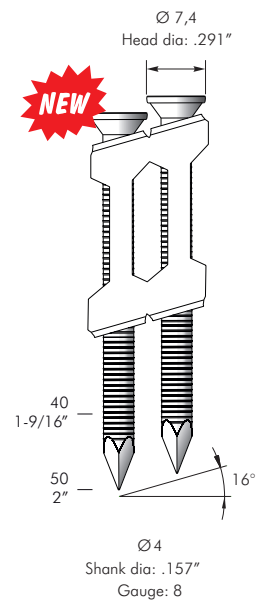

Lapos tekerelés

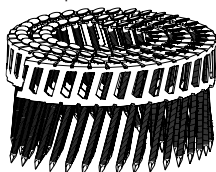

Lapos tekerelés

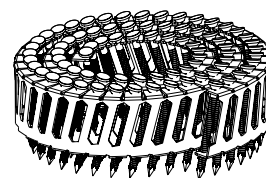

RCNW 31

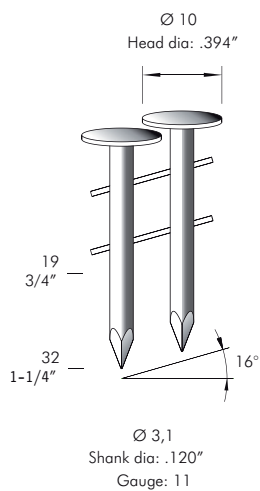

pag. 85

Kúpos tekercselés

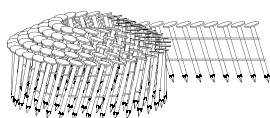

CNWE 28

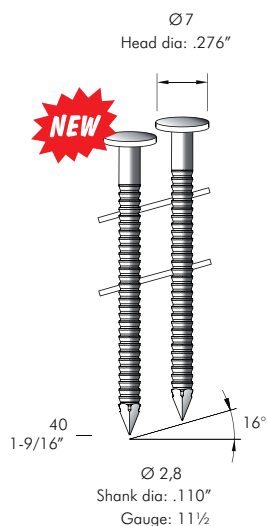

pag. 94

Lapos tekercselés

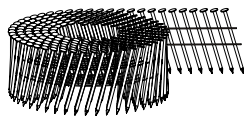

CNWE 33

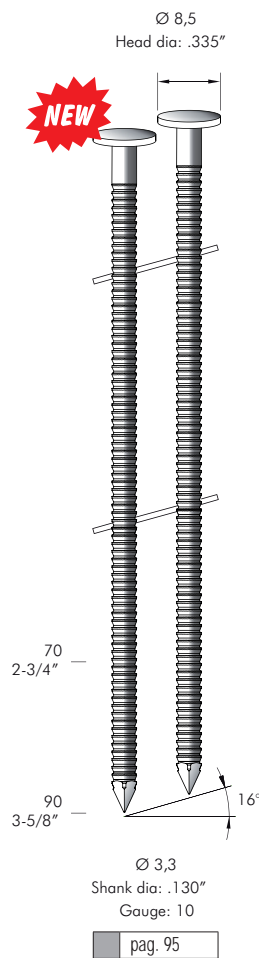

pag. 95

LN 21



Ömlesztett szegék



kompatibilitási útmutató		oldal	ATRO	BEA	BOSTITCH	DUO-FAST	HAUBOLD	ISABERG RAPID	KIHLBERG	PASLODE	PREBENA	SENCO
műanyagköt. tekercselt szegék 0°	CNP 18	80		TC								SCN
	CNP 21	81										
műanyagköt. tekercselt szegék 16°	CNP 203	82										
	CNP 23	83										
	CNP 25	84										
	CNP 40	-										
speciális szegék	RCNW 31	85	COIL 31	DPN	CR		RCNW			CNZ		SCN ROOF
	CNWE 28	94										
	CNWE 33	95										
	LN 21	-										

DRÓTKÖTÉSŰ TEKERCSELT SZEGEK 16°

CNW 21

Ø 5,1
Head dia: .200"

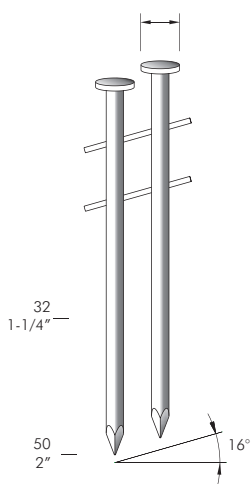

Ø 2,1
Shank dia: .082"
Gauge: 13¾

pag. 86

Kúpos tekercselés

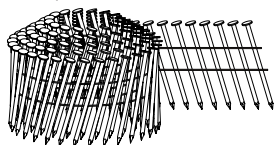

Rendelésre

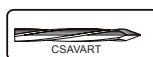

CNW 203

Ø 5,2
Head dia: .205"

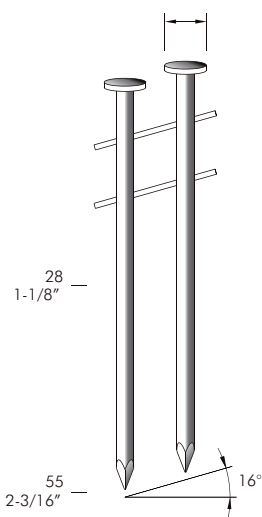

Ø 2,1
Shank dia: .082"
Gauge: 13¾

pag. 87

Lapos tekercselés



Rendelésre



CNW 23

Ø 5,4 ÷ Ø 5,9
Head dia: .212" ÷ .232"

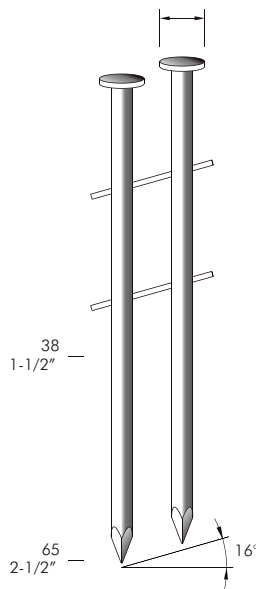

Ø 2,3
Shank dia: .092"
Gauge: 13

pag. 88

CNW 25

Ø 6,2
Head dia: .244"

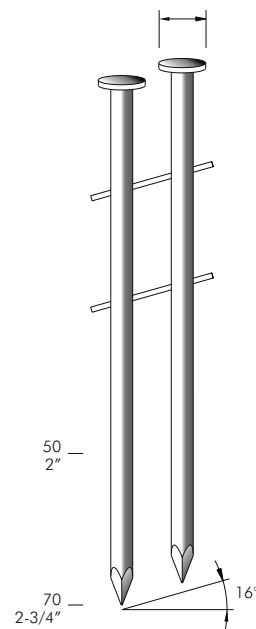

Ø 2,5
Shank dia: .099"
Gauge: 12½

pag. 89

kompatibilitási útmutató		oldal	ATRO	BEA	BOSTITCH	DUO-FAST	HAUBOLD	ISABERG RAPID	KIHLBERG	PASLODE	PREBENA	SENCO
drótkötésű tekercselte szegek 16°	CNW 21	86	COIL 21	BDC							CNW	SCN
	CNW 203	87			N 55							
	CNW 23	88			FAC		RNCW				CNW	SCN
	CNW 25	89	COIL 26	BDC	FAC		RNCW				CNW	SCN
	CNW 28	90	COIL 29	BDC	FAC		RNCW				CNW	SCN
	CNW 31	91	COIL 31	BDC	FAC		RNCW				CNW	SCN
	CNW 34	92	COIL 33	BDC	FAC		RNCW				CNW	SCN
	CNW 38	93	COIL 38	BDC	FAC		RNCW				CNW	SCN

DRÓTKÖTÉSŰ TEKERCSELT SZEGEK 16°

CNW 28

Ø 6,7
Head dia: .264"

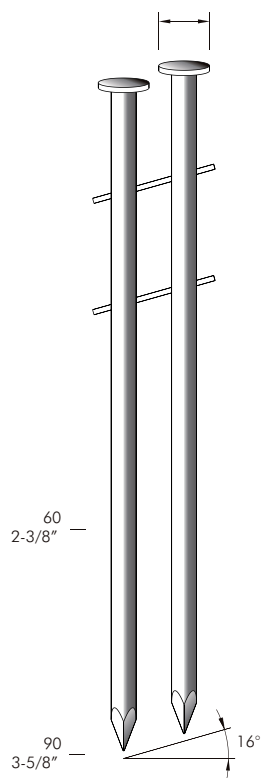

Ø 2,8
Shank dia: .110"
Gauge: 11 1/2

pag. 90

CNW 31

Ø 6,9
Head dia: .272"

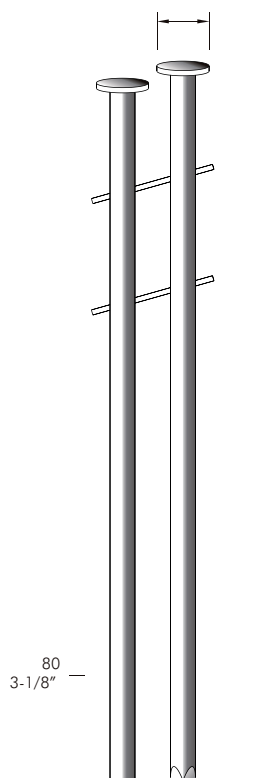

Ø 3,1
Shank dia: .120"
Gauge: 11

pag. 91

CNW 34

Ø 7,5
Head dia: .295"

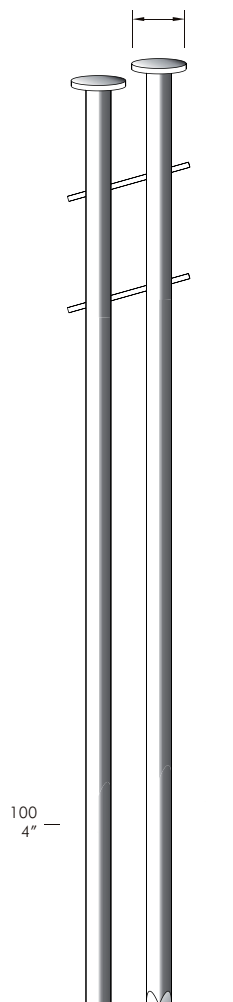

Ø 3,4
Shank dia: .134"
Gauge: 10

pag. 92

CNW 38

Ø 8,3
Head dia: .327"

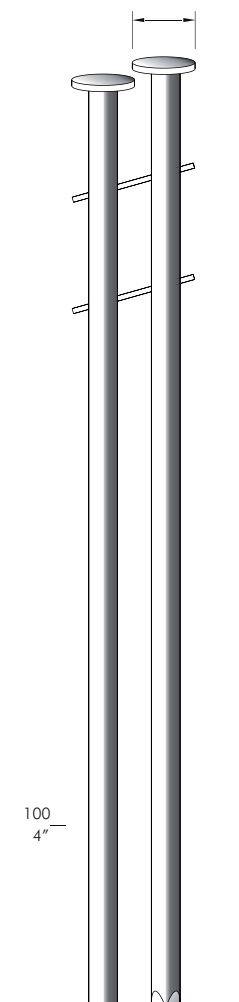

Ø 3,8
Shank dia: .150"
Gauge: 9

pag. 93

Lapos tekercselés

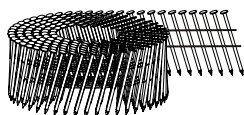

Rendelésre



PAPÍRKÖTÉSŰ SÍKTÁRAS SZEGEK

SNAK-40

Ø8
Head dia: .315"

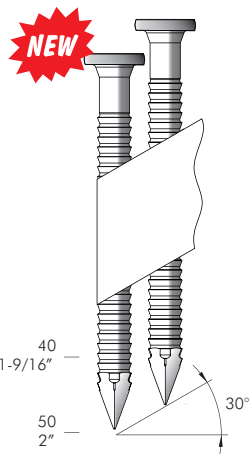
Ø 4
Shank dia: .157
Gauge: 9

SNPB-28

Ø 7,4
Head dia: .291"

Ø 2,8
Shank dia: .110"
Gauge: 11½

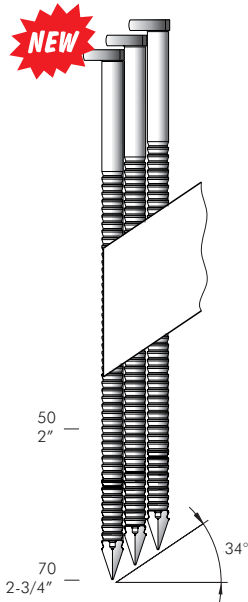
SNPB-31

Ø 7,4
Head dia: .291"

Ø 3,1
Shank dia: .120"
Gauge: 11

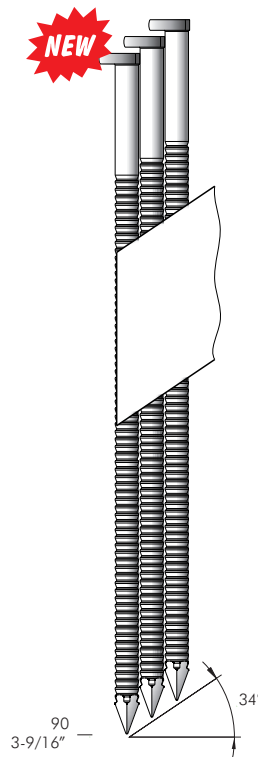

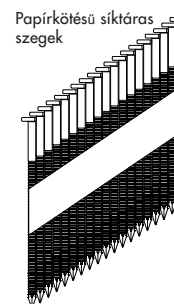
Papírkötésű síktáras szegek

kompatibilitási útmutató		oldal	ATRO	BEA	BOSTITCH	DUO-FAST	HAUBOLD	ISABERG RAPID	KIHLBERG	PASLODE	PREBENA	SENCO
papírkötésű síktáras szegek	SNPB-28	-										
	SNPB-31	-										
	SNAK-40	-										
műanyagköt. síktáras szegek	SNPA-28	96	RN29	R20-29		RN28	RB29			SN28	RK28	RHN28
	SNPA-31	97	RN31	R20-31		RN31	RB31			SN31	RK31	RHN31
	SNPA-34	98	RN34	R20-34		RN34	RB34			SN34	RK34	RHN34
	SNPA-38	99	RN38	R20-38		RN38	RB38					
	SNPA-42	100	RN42	R20-42		RN42	RB42					
	SNPA-46	101	RN46	R20-46		RN46	RB46					

MŰANYAGKÖTÉSŰ SÍKTÁRAS SZEGEK

SNPA-28

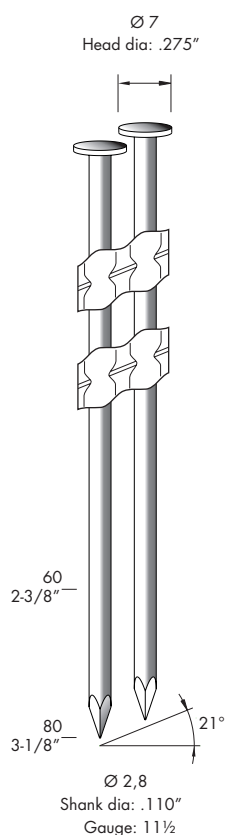

pag. 96

SNPA-31

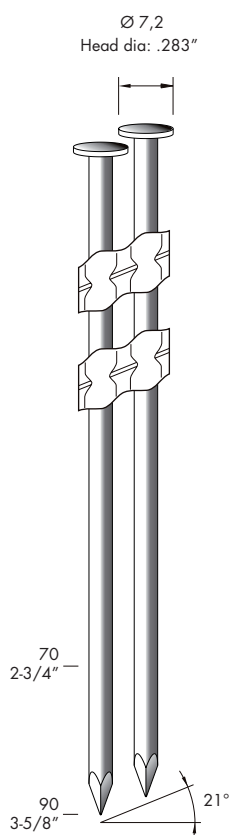

pag. 97

SNPA-34

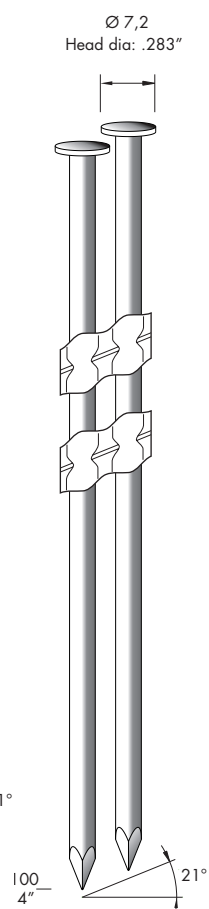

pag. 98

SNPA-38

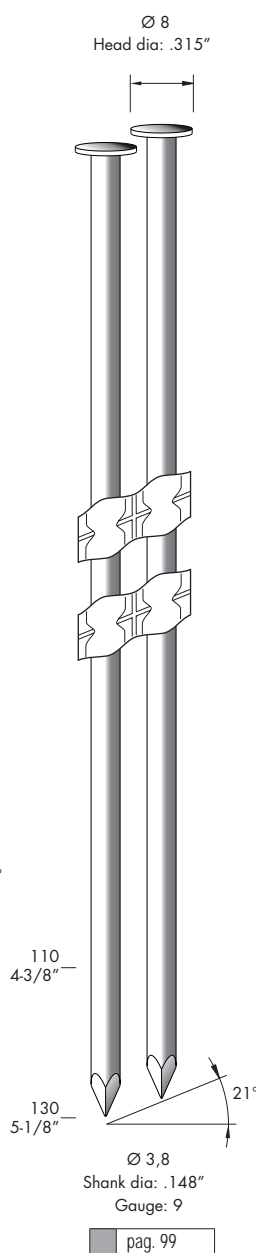

pag. 99

SNPA-42

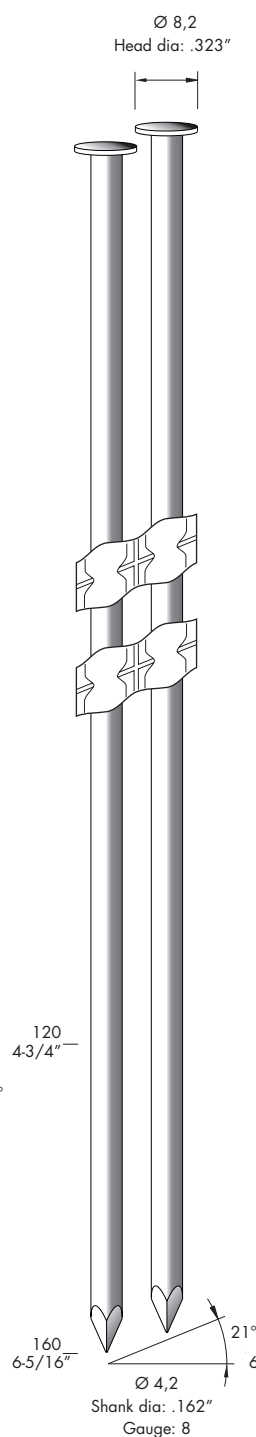

pag. 100

SNPA-46

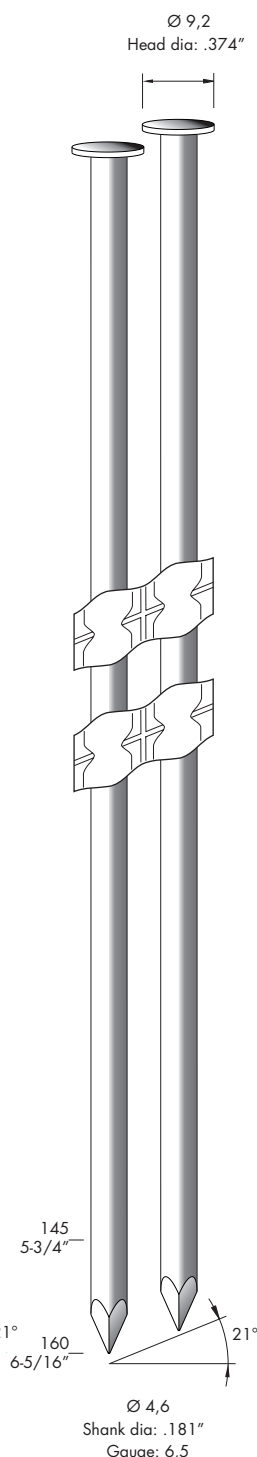

pag. 101

Műanyagkötésű síktáras szegek

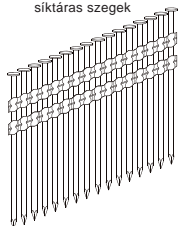

Rendelésre



MŰANYAG KAPCSOK ÉS SZEGEK

81P

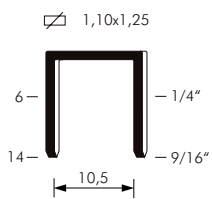

Gauge: 19
Crown: .500" (1/2")

pag. 104

81P BM

(gumi újrafutózáshoz)

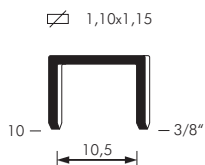

Gauge: 19
Crown: .500" (1/2")

pag. 104

82P

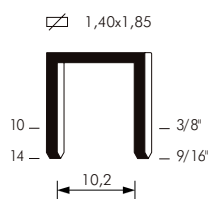

Gauge: 16
Crown: .512" (1/2")

pag. 105

82P BM

(gumi újrafutózáshoz)

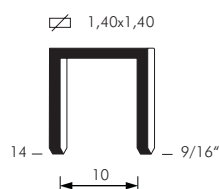

Gauge: 16
Crown: .504" (1/2")

pag. 105

83P

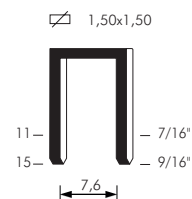

Gauge: 16
Crown: .420" (7/16")

pag. 106

Pins IP

1,15x1,15



Gauge: 18

pag. 107

Pins 14P

1,40x1,50

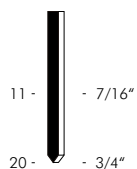

Gauge: 16

pag. 107

Brads 12P

1,15x1,15

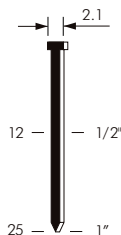

Gauge: 18
Head width: .082"

pag. 108

Brads 14P

1,40x1,60

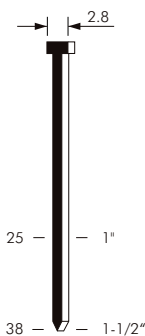

Gauge: 16
Head width: .110"

Brads 17P

1,80x1,80

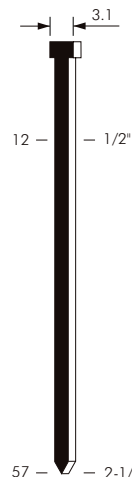

Gauge: 15
Head width: .122"

pag. 109

COP-100

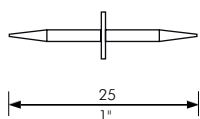

COP-120

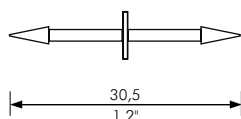

KÉZI TŰZŐKAPCSOK

26

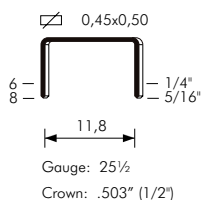

pag. 112

SP19

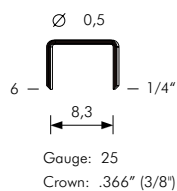

pag. 112

113

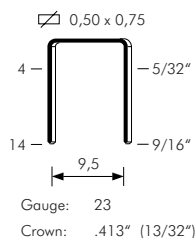

pag. 113

153

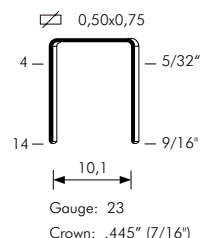

pag. 113

50

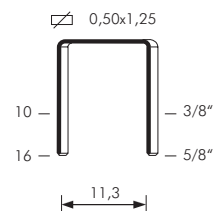

pag. 114

pag. 16

pag. 53

T50

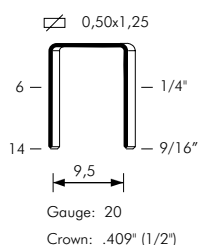

pag. 115

pag. 17

73

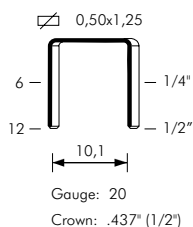

pag. 116

B8

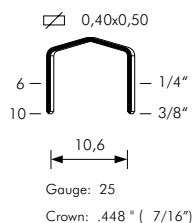

pag. 117

B10

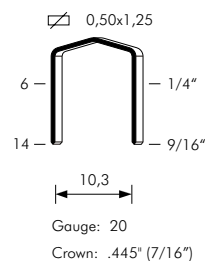

pag. 117

kompatibilitási útmutató		oldal	ATRO	BEA	BOSTITCH	DUO-FAST	HAUBOLD	ISABERG RAPID	KIHLBERG	PASLODE	PREBENA	SENCO
kézi tűzőkapcsok	26	112						26				
	SP19	112			SP19							
	113	113						13			VZ	
	153	113						53			VX	
	50	16 - 53 114		95		50	900				D	
	T50	17 - 115						A11 (140)			PF	H
	73	116						73			PB	
	B8	117				STCR2115					FA	
	B10	117				STCR5019			694		FB	

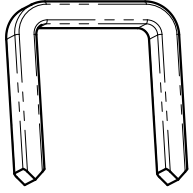

C (normál) végű

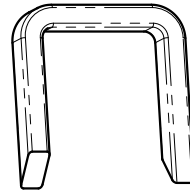

DP (elhajló) végű

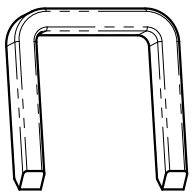

CC (keresztcsipésű) végű

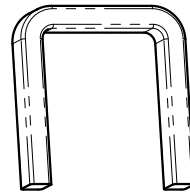

BLUNT (tomp) végű

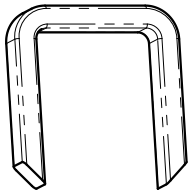

OC (behajló) végű

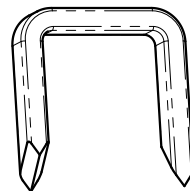

CD (egyenesen elhajló) végű

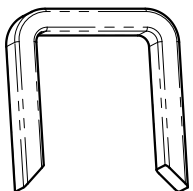

IC (kihajló) végű

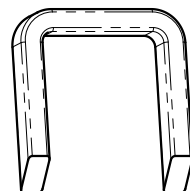

DD (egyirányba hajló) végű

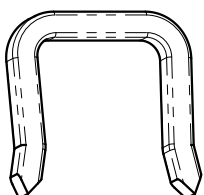

DPP (széthajló) végű



OMER S.p.A. - Via Foresto, 42
31058 Susegana - TV - ITALY
Tel. +39 0438 455318 r.a.
Fax +39 0438 455402 / 455530
e-mail: omer@omer.it

www.omer.it

OMER Hungary Kft.
8900 Zalaegerszeg, Fészek u. 4
Tel. +36 92 346 100
e-mail: omer@omer.hu

www.omer.hu